

Magasin Skärgård.

sinne/smak/sevärdheter

✧
Varsågod
-magasinet
är gratis!

Läs mer om
fågelskådning
på sid. 64-65

Magasin Skärgård.

VINTERN 2008: DYK UNDER IS / MIN KÄRA BÅT / KÅTOR PÅ FLOTTE / GUBBEN MATTSSON / JUL PÅ LYCKHEM / LÅNGE JAN



vintern 2008

E dyk under is/min kära båt
kåtor på flotte/gubben mattsson
jul på lyckhem/långe jan

skärgårdsguide

FOTO: POINE KARLSSON

ÖFOLK / MAT OCH DRYCK / BÖCKER / NOTISER / PRYLAR

ROCK & RIGG

**STOCKHOLMS
SKÄRGÅRDS
ENDA OUTLET!**
KLÄDER & SKOR

SEBAGO[®]

KEY WEST

Timberland[®]

Columbia
Sportswear Company.

HH[®]
HELLY HANSEN

NS
NORTH SAILS
S[®]

MUSTO[®]
PERFORMANCE

O'NEILL

HENRI LLOYD

HAMNGATAN 8 VAXHOLM

08-541 303 01 www.stockholmssvidar.se

Vardagar 10-18 Lördag, Söndag 10-16

Krönika

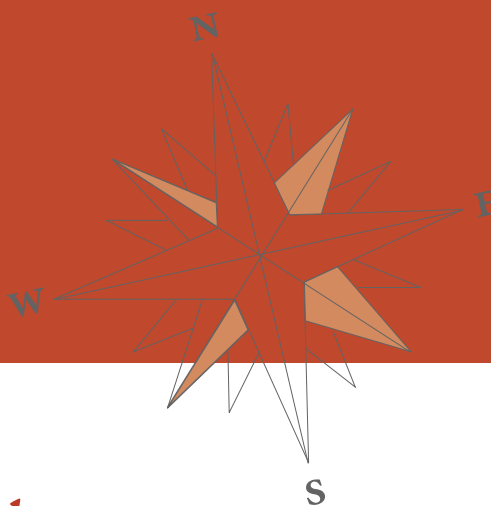

Ha en fröjdefull jul

För allra första gången är MagasinSkärgård med med egen monter på båtmässan Scandinavian Boat Show. Vi tänkte att vi skulle ha en båt på omslaget men det bidde en domherre. Med förhoppning att båtmänniskor även älskar fåglar. Liksom båtar står de för frihetskänsla. Hur som helst genomsyras detta vinter/julnummer av fåglar på ett eller annat sätt.

Vinterdykarna liksom flyger fram viktlösa under isen, på Väsby Gård flaxar en tam talgoxe ivrigt på vingarna och tigger skalade solrosfrön, på pensionat Lyckhem har skådat en tretåig hackspett(!) och vid Långe Jan flockas alla, både fåglar, ringmärkare och ornitologer. För att avrunda det hela har vi en krönika om fenomenet fågelskådning. Även på vintern finns rariteter att sikta i tubkikaren.

Men vi skriver också om båtar. Om varför vi älskar vår båt över allt annat, om smugglarkungen Niska med sin snabba pansarbåt och om nya båtar på marknaden. Apropå spritsmuggling, nu finns spriten på närmre håll, närmare bestämt på Möja. Vi får dessutom lära känna gubben Mattsson från Surholmen som svär vartannat ord han spottar ur sig (träffa surgubben i vår monter 8–9/11), prästen Kristina på Utö som aldrig skulle ta en svordom i sin mun och dykaren Jörgen på Lilla Sjalgrundet som trivs bäst under sin magiska tall. Och innan ni bläddrar vidare vill vi utfärda en liten varning för känsliga läsare. Undvik sidan 73.

Vi önskar er en angenäm läsning och hoppas på is i vinter. /REDAKTIONEN



ANSVARIG UTGIVARE O. REDAKTÖR Josefin Ekberg, JE MEDIAPRODUKTION
PL 2178, 760 15 Gräddö, 0709-701 901, Josefin@magasinskargard.se, www.magasinskargard.se
FRILANSREPORTRÄR Gunnar Ohrlander, 070-690 84 69 / Cicki Borg, 070-527 82 82
Torbjörn Wileen, 070-573 20 34 / OMSLAGSBILD Roine Karlsson / AD Eva Englund, 070-226 22 21
FORMGIVARE Magdalena Lindelöw, 070-303 64 24 / ANNONSPRODUCENT Lena Östergren 0176-22 30 80
ILLUSTRATÖR Lars Holm, 0176-918 19 / ANNONSÄLJARE Josefin Ekberg, 0709-701 901
Gittan Alm, 070-331 75 01 / Cicki Borg, 070-527 82 82 / TRYCKERI Sörmlands Grafiska Quebecor
DISTRIBUTION 100 000 ex/år (vår, sommar, vinter) via turistbyråer, hamnar,
hotell, krogar, butiker, båtar, informationsbodas och vänthallar m.fl.
MagasinSkärgård är en fristående produkt. För ej beställt material ansvaras ej.

Seaquipstöttan

Säkra • Lätthanterliga • Används av proffsen

Professionella båtstöttor, passar alla båtar och skrovformer!

Återförsäljare med lager:

Benn's Mast och Båttillbehör

www.benns.se

08-556 147 00

Wallhamn Marina

www.wallhamnmarina.se

0304-66 01 10

Limhamns Skeppshandel

www.limhamns-skeppshandel.se

040-15 06 73

Marinesystemer AS

www.marinesystemer.com

+47 90 83 43 30

SEAQUIP

www.seaquip.se • 08-571 504 28

Lyxkryssa med Magasin Skärgård

till Tallinn och St Petersburg

**Följ med MagasinSkärgård på en härlig kryssning i Östersjön under fyra dagar i juni.
Tillsammans med Freys resebyrå kan vi erbjuda en mycket prisvärd och lyxig kryssning.**

Alla måltider, även roomservice, drinks och underhållning är inkluderat. Varje kväll bjuds underhållning i teatern och de olika loungerna. En av kvällarna har vi vårt cocktailparty med fria drinkar...

Fartyget, Vision of the Seas, som normalt kryssar längs Mexicos Riviera, avgår från Stockholm den 24 juni. Hon tar oss till Tallinn och St Petersburg, där vi kommer att arrangera utflykter, för de som vill.

En upplevelse är även fartyget i sig. Ombord finns gym, spa, klättervägg, casino, bibliotek och golf mm. Allt ingår.

Er egen kryssningsvärdinna, Josefin, tar väl hand om er ombord. Möjlighet finns även att boka in sig på fotograf Roine Karlssons fotoseminarium.

**Pris avser per person med del i vald hyttkategori samt alla måltider
Insides hytt 4.790 kr • Fönsterhytt 5290 kr • Balkonghytt 6.290 kr**

Vi reserverar oss för eventuella skatte/bränslehöjningar.

För bokning kontakta Freys Resebyrå ange "MagasinSkärgård".

Boka din resa innan den 31 januari, då deltar du i utlottningen av en kryssning för två.

Varmt välkomna att kryssa med oss.



Magasin Skärgård.

i samarbete med

FREYS  RESEBYRÅ

TULLPORTSGATAN 7 BOX 155 761 22 NORRTÄLJE TEL 0176-555 95 WWW.FREYSRESEBYRA.SE

Innehåll

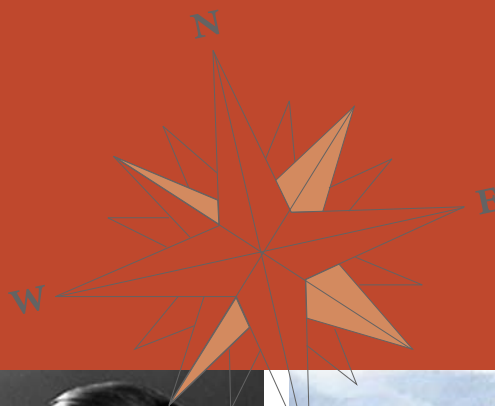

16

Med is ovanför simfötterna s 6

Att dyka under is lär vara en extra häftig naturupplevelse. Sikten är särskilt god på vintern. På havets djup lurar både fiskar och sjunkna skepp. Dykarna blir viktlösa i vattnet och kan roa sig med att gå på isen upp och ned.



26

Åh, älskade båt... s 16

Kärleken till en båt kan vara starkare än allt annat. Enligt sjömän och båtfolk har deras båt en egen själ. De döps till namn valda med omsorg. Min pappas båt fick heta Amorösa. Vilket stod för hans kärlek till sin Linjett.

Varma kåtor med renfällar s 26

På Väsby Gård är det som rena Norrland fast på Ljusterö. På en flotte i sjön står två varma sköna kåtor. I den ena grillas kött och i den andra konferensgäster. De modiga tar sig ett svalkande vinterdopp i en vak.



48

Amerikahem med julstämning s 34

Tänk dig Kalle Ankas jul i en miljö som hämtad ur Ingmar Bergmans film Fanny och Alexander. Lägg där till en frihetsgudinna utan huvud och lite spöken som gömmer sig i vråna. Välkommen till pensionat Lyckhems julbord.

Busen som gäckade tullarna s 48

Han var kungen på sjön, den Gud beskyddade. Hans båt var så snabb att tullarna inte hade en chans. Han tjänade pengar som gräs. Och gjorde sig snabbt av med dem på glada nöjen och generositet. Hans namn var Niska.

Långe Jan blinkar flirtigt s 64

Det finns långa, smala och ståtliga fyrar. Den längsta står på Ölands södra udde. Dess blinkande sken och svartvita lekamen lockar både rastande fåglar och fågelskådare till sig. Mitt i fåglarnas paradiset bor en ensam fyrvaktare kvar.

Din SkärgårdsGuide s 77



64

ADVOKATAKTIEBOLAGET GÄRDLUND

Skärgårdsjuridik

FAKTORIGATAN 6, BOX 408, 76124 NORRTÄLJE

Tel 0176-778 50 • www.advokatablg.se

»Dykarna blir viktlösa som astronauter under vattnet och brukar roa sig med att gå upp och ned på isens undersida«



En annan värld

under isen

En trekantig isvak med »solstrålar« runtom, vad är det? Jo, spåren av dykare som gjort mönster i isen för att hitta tillbaka till igångshålet.

Att dyka under is lär vara något alldeles extra. TEXT: JOSEFIN EKBERG

→ **PÅ VINTERN** är sikten särskilt god i Östersjön. Förutsättningarna att få se vrak och annat häftigt ökar. För badkrukor som inte gillar att vinterbada efter en varm bastu kan det förefalla vara kallt att dyka under isen. Och simma i kyligt vatten (cirka 4 grader) en längre tid.

– Det är ingen risk att man fryser, lovar *Carl Wern*, ordförande i Norrtälje Dykar-klubb.

Han visar sitt varma underställ som ser ut som en sovsäck av dun med armar och ben. Utanpå det drar man på sig en vattentät torrdräkt med luva. Sedan ska dykutrustning, torrhandskar och simfötter på innan man kliver i vattnet. Det är mycket pyssel innan ett dyk.

– Man sliter, släpar och kånkar en hel dag för 60 minuters dykupplevelse, beskriver Carl.

Men det är det väl värt. Naturupplevelsen är nästan obeskrivlig. Kanske är det därför så många dykare gillar att fotografera. Det finns gott om bilder, bland annat på sajten www.dykarna.nu, för de som inte vill eller törs dyka att ändå låta sig fascineras av livet under isen (eller vattenytan). Man missar dock dyk-känslan och själva upplevelsen.

– För mig är det en total frihetskänsla. Det är som att sätta vingar på mig och flyga i tredimensionellt. Man ser på vrak ur alla möjliga vinklar. Det är en kick. Jag får ett slags glädjerus varje gång, beskriver han.

Dykarna blir viktlösa som astronauter under vattnet och brukar roa sig med att gå upp och ned på isens undersida.

– Isen i sig är så vacker. Om man sätter en hand på isen ser man hur vattnet fortplantar



Det är god kamratskap mellan dykare.

sig och isen buktar till. Det är lite som i filmen *Matrix*. Det kommer en tryckvåg som man hinner se, beskriver Carl.

God kamratskap

Viktigt att tänka på vid dykning är säkerheten. Det finns många regler som man inte ska tumma på. Bland annat visar man tummen

om man vill avbryta ett dyk av vilken orsak det än må vara och det ska alltid respekteras. Det är också viktigt att använda säkerhetslina. Med den kan man meddela sig genom olika antal ryck till kompisarna ovanför isen. Man ska alltid ha sällskap när man dyker och aldrig dyka själv.

– Det är god kamratskap mellan dykare.

FOTO: ROINE KARLSSON

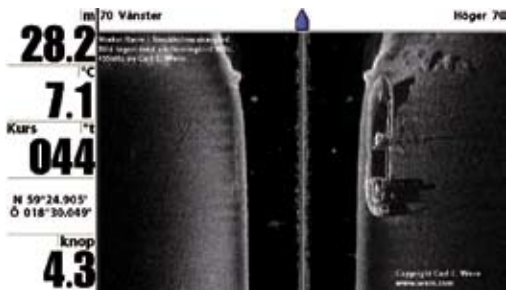

Med en Sidescanonar upptäcks vrak på botten.

Man är så beroende av varandra. Vi har en speciell galghumor, rå men hjärtlig, berättar han.

Det finns mycket att se och utforska. Många dyker för att se fiskar och vrak. Östersjön är känt för sina många välbevarade vrak. Här har inte skeppsmasken som härjar i saltare hav, förstört vårt undervattensmuseum. Däremot finns andra faror. I Gräddö har en brygga blåst sönder och en kätting ligger nu och skaver sönder gräddövraket. Andra har plundrats av mindre seriösa dykare.

– På Åland har man tagit hand om sitt kulturarv och tidigt infört förbud mot all plundring och har en bra övervakning. Där är vraken intakta. Åland är föregångare på att skydda sina vrak, säger Carl.

Det finns flera sätt att leta efter och upptäcka sjunkna skepp. Populärast är att använda en Sidescanonar. Ett slags ekolod med givare i sidorna som fångar upp en

tydlig bild av vad som ligger på botten. Från sonaren går en kabel till en bärbar dator där bilden visas med förvånansvärt bra kvalitet. Botten ser ut som ett månlandskap och konturerna av ett skepp syns tydligt. Upptäckta vrak som hittas rapporteras till Sjöhistoriska museet. Norrtälje Dykarklubb återupptäckte i somras ångfartyget Oceanic. I Stockholms skärgård finns ett femtiotal kända vrak som det dyks på. Varav cirka femton i Roslagens skärgård. Vattnen utanför Dalarö är ett känt dykparadis.

Många som dyker är eller blir historiskt intresserade. Mycket av det som upptäcks på bottarna vittnar om spännande händelser i det förflutna. Vrakplatserna är som marin- arkeologiska undervattensmuseer. Öppna för dykare.

– På vissa ställen där det legat en sjökrog ligger det saker kvar på botten. Glas, dryckeskar, kritpipor, persedlar och skor, berättar Carl.

En annan värld

Det som göms i snö kommer fram i tö, brukar det heta. Det gäller även på sjön. Under ytan döljer sig sopor, bilar, mobiltelefoner, nycklar och cyklar, ja allt möjligt. En guldgruva för saktelare kanske? Det kan vara tappade eller slängda föremål. Ibland ditplacerade av några dykare som vill skoja till det. Bland

dessa prylar simmar fiskar omkring i sitt naturliga element. De leker, gömmer sig och bildar familj.

Blir inte fiskarna rädda för er dykare?

– Nej, de blir bara rädda för ljudet från luftaggregatet. Simpör är ganska kaxiga faktiskt. De rör sig knappt när man kommer, svarar Carl.



Finns det farliga fiskar då?

– Nej, möjligen en uppretad gädda då, svarar han.

Det är lätt att drömma sig bort till en annan värld när man pratar dykning. En fantasivärld i blågrönt sken som inte liknar det vi är vana att se ovanför ytan. Carl avslutar med att lyriskt beskriva sitt drömdyk.

– Att få komma ut till ett vrak i Östersjön som nyligen hittats. Det ligger på 60–70 meters djup. Ett ångfartyg från slutet av 1800-talet. Ingen har dykt på det innan. Vi bojar på vraket. Det är vindstilla, solen skiner och det är cirka 12 grader i luften. Jag går ner först med två kamrater. Det är inte strömt i vattnet och tjugo meters sikt.

Det blir mörkare och mörkare. Till slut slår vi på lamporna. Linan har inte tagit slut och vi fortsätter ner i mörkret. Helt plötsligt börjar vi skönja en stor svart kontur. Ett gigantiskt stålvrak växer fram ur våra dansande ljuskäglor. Vi är på vraket i 30 minuter. Allt är kvar. All last, personliga tillhörigheter, skeppsklocka, maskintelegraf, ankare. Allt är kvar. Vraket står kölrätt på sandbotten. Vi går sakta upp, nöjda över att ha varit först på ett fantastiskt vackert vrak. Med massor av bilder som minnen från dyket.

Det här har varit Carls dröm i fyra år nu och i sommar tänker han förverkliga den. //



Naturupplevelsen är nästan obeskrivlig.



»Det är som att sätta vingar på mig
och flyga tredimensionellt. Man ser på
vrak ur alla möjliga vinklar.
Det är en kick«

Fakta/dykkklubbar:

Norrtälje DK, Norrtälje, www.ndk.nu

DK Argos, Öregrund, dk-argos@hotmail.com

Grisslehamns Dyk, Grisslehamn, www.fsy.se/grisslehamnsdyk

SDK Grodmännen, Täby, www.grodmannen.com

Sollentuna SDK, Sollentuna, www.ssdkdykarna.com

DK Dec Dyk, Upplands Väsby, www.decdyk.com

DK Nemo, Vällingby, www.dknemo.se

DK Dykvännerna, Stockholm, www.aditus.nu/dkd/, www.dkd.nu

DC Samantha, Stockholm, <http://hem.passagen.se/samdc>

Eriksdals SDK, Tyresö, <http://hem.passagen.se/esdkdyk>

Södertälje DK, Södertälje, www.sodertaljesdk.se

Sörmlandskustens DK, www.svensksidrott.se/d/sormlandskustensdk

SDK Nautilus, Åland, <http://nautilus.ax>

Ålands Dyksällskap, Åland, www.alands-dyksallskap.ax

Det här var ett axplock, fler dykklubbar finns på

Svenska sportdykarförbundets hemsida www.ssd.se





GRÄDDÖ BRYGGA
Allmän brygga
Gods får ej ligga på bryggan
Båt får förlämnas vid bryggan
för lastning och lossning
eller för annat tillfälligt ändamål
Vägverket

FOTO: ROINE KARLSSON

Norrtälje

MARKNADSLEDAREN
Nu även som EU-traktor



POLARIS
The Way Out.

Världens största urval
av 4- och 6-hjulingar.
Traktor-, terräng- & vägregistrerade.

LEASING
FINANSIERING

Lättviktsmotor
Norrtälje
0176-579 61
www.lattviktsmotor.se

STEFAN OLSSON
Nynäshamn
08-520 111 40
www.stefanolsson.se

Bromma skog & trädgård
Solvalla stallområde
08-28 82 66
www.brommaskog.se

TILLBEHÖR - RESERVDELAR - SERVICEVERKSTAD - MASKINUTHYRNING

GULDSMEDERNA



Tahitipärlor

Posthusgatan 6
Norrtälje
tel. 0176-156 56
www.guldsmederna.se

SKA DU SÄLJA RING OSS!
Vi säljer i Roslagen
och har stor efterfrågan
på villor, bostadsrätter och fritidshus,
både på fastlandet och öar, då med egen visningsbåt.
OBS! Fri värdering och rådgivning inför försäljning.
VERKSAM I ROSLAGEN I MER ÄN 25 ÅR

Riks MÄKLAREN **0176-141 18**
LILLA BROGATAN 8, NORRTÄLJE
www.riksmaklaren.se/norrtalje



S/S Norrtälje

Julbord
Lunchservering
À la carte
Festväning
Catering · Konferens
Motorbåtscharter i Roslagen

Mer info www.ssnorrtalje.se · 0176-191 40

PENSIONAT GRANPARKEN

Julbord
Från den 29/11 till den 21/12 dukar vi fram
vårt klassiska julbord.
415:- /p.p
Barn upp till 13 år reducerat pris.
Varmt välkomna önskar Eva & Hans med personal!
Endast bordsreservation.
* Tel 0176-103 54 * www.pensionatgranparken.se *

Ska du sälja eller köpa hus?
Vi hjälper dig med båda.
0176-778 70



Swedbank
Fastighetsbyrå

– mitt i Roslagen



Hyr bostad eller lokal hos Roslagsbostäder

Hos oss kan du hyra lägenheter i Norrtälje, Hallstavik, Rimbo.

Lägenheterna finns i ett stort varierat utbud.

Vi har också lokaler på flera orter.

Vill du veta mer?

Ring 0176-20 75 00



Lommarvägen 1, box 56
761 21 Norrtälje
www.roslagsbostader.se
info@roslagsbostader.se

– Ett hem att längta till –



Roslagens största lampaffär 400 m² belysning & interiör

Öppet, tisd–fred 11–18 lörd–sönd 11–16

LjusExperten®

VRETA, vid E 18 mot Kapellskår 0176-220 240 www.ljusexperten.se



Köksboden

Sebende

Mellan Svanberga och Söderbykarl
ÖPPET
Fre – Sön 11 – 17

Norrtälje

Billborgsgatan 8
ÖPPET
Tis – Tors 11–18, Fre 11–17, Lör – 11–14

www.nettoline.se 0176-126 63 koksboden@tele2.se



Livskvalitet nära kust och hav

I Älmsta är det lätt att känna sig hemma. Närheten till havet, naturen och Väddö kanal ger semesterkänsla året om och lite extra njutning i vardagen. Under 2009 börjar vi bygga Väddö Kanalstad – en oas för dig som vill ha båten i närheten och samtidigt bo modernt. Eller kanske vill du bara vakna till sjöutsikt varje dag och veta att morgondoppet väntar?

Fördelarna med Väddö Kanalstad är många; välplanerade lägenheter i energisnåla och miljövänliga hus, närhet till affärer, restauranger, marinan, golf och all tänkbar samhällsservice. Älmsta ligger dessutom bara 30 minuter

från Norrtälje och ca en och en halv timmes bilfärd från Stockholm. En annan fördel är att du själv väljer din månadskostnad. Ju högre insats du lägger desto lägre blir din månadsavgift till föreningen.

Prisexempel

2:a på 66 m² i hus 4: Låg insats: 1.360.000. -månadsavgift: 4483 kr
Hög insats: 2.185.000. -månadsavgift: 880 kr

4:a på 124 m² i hus 4: Låg insats: 2.790.000. -månadsavgift: 7800 kr
Hög insats: 4.490.000. -månadsavgift: 1500 kr

Intresseanmälan

Många har redan anmält intresse för att bo i området. Vänta därför inte med att göra en intresseanmälan eller bokning. Byggstarten är beräknad till 2009/2010.

För mer information om lägenheter i Väddö Kanalstad:

Credentia AB

Postadress: Box 24, 760 40, Väddö

Besöksadress:

Elmsta Udde 2, Älmsta

Telefon: 0176-774 00

Telefax: 0176-523 88

För mer info: www.credentia.se

Mails: info@credentia.se



CRESENTIA

Vi bygger Väddö Kanalstad



Kärleken till en båt

Båten kan vara det käraste du har och känslorna för den något alldeles speciellt. En kärlek starkare än vad raggaren känner för sin jänkare. Ja, till och med större än knuttens dyrkan av sin hoj.

TEXT: JOSEFIN EKBERG FOTO: ROINE KARLSSON

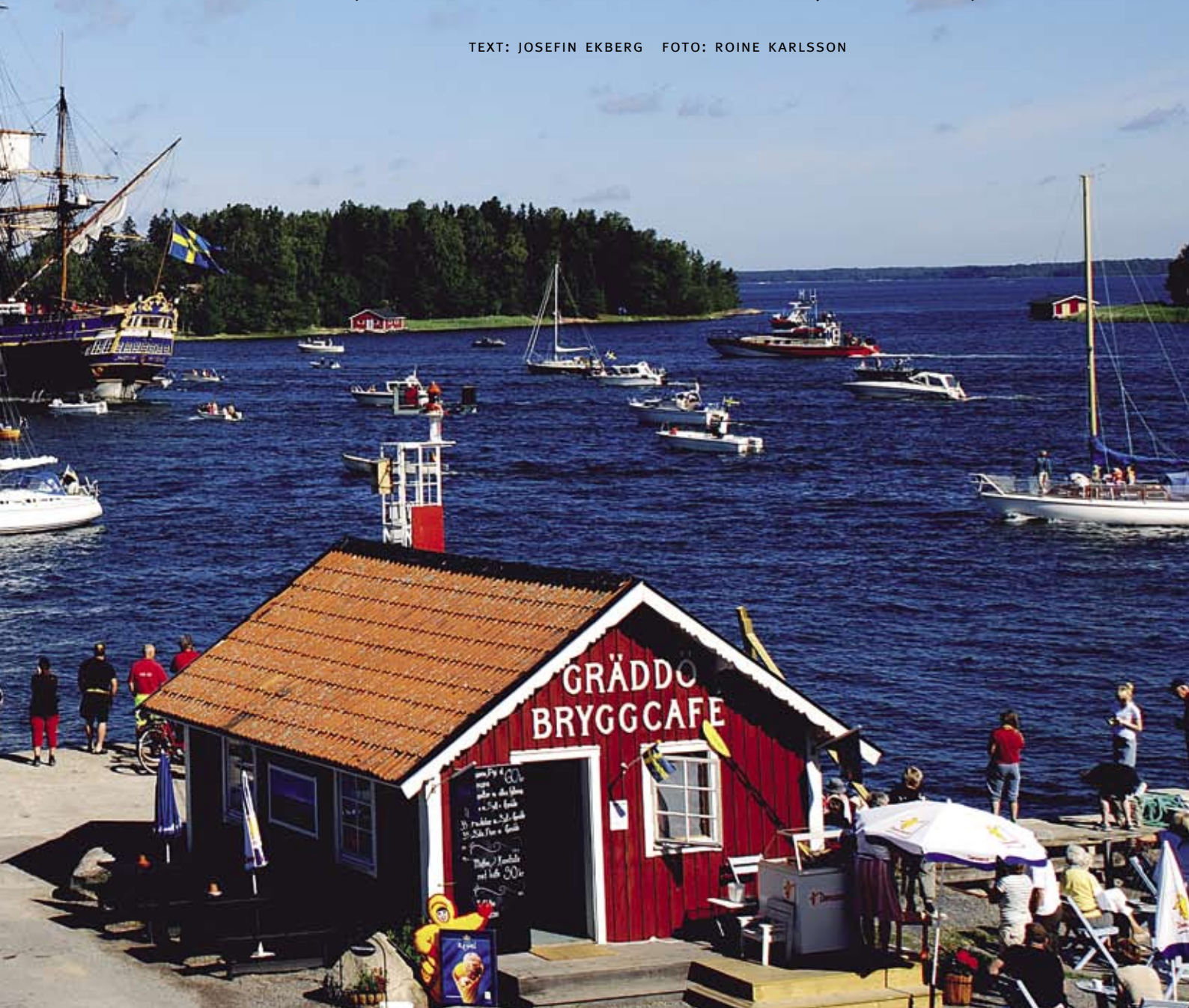



»De vackraste båtarna är
de i trä av gediget hantverk
och många segel«

➔ **VAD ÄR DET SOM GÖR** att passionen för en särskild båt, skuta eller annat flytetyg är så stark att du väljer att bo på den för jämnheten, segla jorden runt med den, ägna så mycket tid, kraft och energi på den att ditt äktenskap spricker?

Jag har sett kärleken till båtar på nära håll under hela mitt liv. Kanske vet jag redan svaret.

Mina farföräldrar hade en folkbåt som hette Orion. På den väcktes min pappas intresse för sjön. Som 16-åring gick han till sjöss och blev sedan sjökaptan. Under min barndom hade vi först en Petterssonbåt vid namn Gin med vidhängande jollen Tonic (jag såg dock aldrig någon som drack drinken ombord). Senare skaffade vi en Skärgårds 40: a, s/y Morgana, en tvåmastad långsmal vacker träbåt. Då vinkade vi bara åt andra segelbåtar. Motorbåtar kunde man inte hälsa på. Såvida det inte var min pappas jobbarkompisar på

Viking Lines färja Diana II, då tutade vi i vår lilla mistlur och fick ett stort »Brööö!« till svar.

Det finns säkert många svar på varför man älskar båtlivet. Ett kan vara alla dessa seglarhistorier som berättas om och om igen. Som när min pappa (läs: sjökaptanen) lyckades med konststycket att få ankarlinan runt foten och bommen i huvudet innan han druttade i sjön. Alla skrattade utom min pappa som undrade vad som hände. Kanske fick han ur sig några svordomar också.

– Bara sjömän får svära, sa han alltid.

Äpplet faller inte långt från trädet. Själva har jag lyckats med bedriften att sänka en segelbåt. Jag som trodde det var omöjligt eftersom den har köl. Men det var välta den inte kunde. Sjunka gick bra. Så här gick det till:

Vi var fyra ungdomar i en stjärnbåt på väg ut i Norrtäljeviken. Jag satt vid rodet, min bror stod längst fram i fören för att rätta till

flocken. Plötsligt från tomma intet dyker en racerbåt upp i full fart och en stor svallvåg sveper in i sittbrunnen. Innan någon ens hann tänka »nu sjunker vi« som i Titanic, låg vi alla fyra i spat och simmade mot land. Av båten såg vi endast en bit av masten sticka upp ovanför ytan.

Alla som varit på sjön mycket har nog ramlat i åtminstone en gång och vet hur det känns. Första gången för mig var i Göta kanal när jag som blott fyra år skulle hjälpa min lillebror att hoppa ombord på vår båt Gin. Jag drog allt vad mina små händer orkade i tampen. Sen tog för mig okända krafter tag i båten och drog den från land. Jag följde följdaktligen med. Vilket resulterade i ett plums och ett kraftigt vrål.

Bor på båten

Med tanke på alla dessa historier borde man kanske hata sin båt. Men det är precis tvärtom.

»Plötsligt från tomma intet dyker en racerbåt upp i full fart och en stor svallvåg sveper in i sittbrunnen«





Med den upplever man saker. Det kan vara att gå på grund, få motorhaveri, ramla i sjön eller göra bort sig när man lägger till inför en road publik vid bryggan. Men också tju-ningen med att segla om en segelbåt som går för motor när det är svag vind, den härliga känslan av att ligga och surfa med en lina efter båten och gemenskapen med det glada seglarygget.

Hos oss gick det så långt att seglarkompi-sarna startade en gemensam seglarklubb. På skoj. Den hette mys, vilket stod för Malsta Yacht Society. Vi bodde i byn Malsta på den tiden. Min mamma sydde färgglada kepsar som visade att vi hörde ihop. Hon gjorde även batiktröjor med symbolen ett hjärta med ett öga i. Det gick så långt att seglarkompisen Krister döpte sin undulat till Mysak.

Än idag omger jag mig med människor som älskar sin båt och sjön. Bara här i Gräddö finns några som valt att bo på sin båt, året runt. Min egen pappas moster Ellen valde

att vid nära 90 års ålder bygga en husbåt att bo på. Hon hade då bott på en Albin Viggen i 20 år och ville bo mer bekvämt.

– Min man och jag hade en segelbåt... Vi var två båtar som seglade iväg... Vi kom fram till några kobbar... »Här går det bra att lägga till«, sa en. »Den tror jag att vi rör om«, sa jag, börjar Ellen berätta hur hon valde att bosätta sig på en kobbe hon ärvt.

Men bara sommartid. Tack och lov. Hon är inte lika galen som sin syster Märta som tog sin nästan döve 90-åriga make och åkte på bilsemester till Schweiz vid lika hög ålder.

Min kära vän Bosse är sjöman och har ett eget rederi.

– En båt får vara hur ful den vill bara bokslutet är vackert, är hans paroll.

Han vårdar sina båtar som om de vore juveler. Det är riktigt rörande att se. Han är inte känd för att vara kärvänlig mot män-niskor men med båtar är han det. Hans båtar

är oklanderligt väl skötta. Det svider i hjärtat när han säljer en av hans ögonstenar.

– Jag kan skiljas från en båt men jag gör det inte gärna, säger han.

Hans favoritbåt nummer ett är bogser-båten. Bosse har lärt mig att sjömän är bra folk, för rötäggen åker iland. Det krävs gott samarbete och sjssta egenskaper för att orka med varandra månadsvis på samma båt ute på de stora haven.

Båtbyggare och eldsjäl

Min lillebror Alex både seglar och bygger båtar. Nu senast segelbåten Tarac. Han tycker att det är extra kul att segla en båt han själv har byggt.

– Jag gillar fart och fläkt. Kappsegling är roligare än semestersegling, tycker han.

Alex var en vecka gammal när han gjorde sin första seglats. I hans fall kom båtpassionen med modersmjölken, kan man säga. Min andra bror Jonas seglar han med och min





son Adam samt även mitt ex Per-Eric. Min nuvarande pojkvän Roine har bara en liten motorbåt (ve och fasa). En Uttern. Men den är ett bra transportmedel när man snabbt vill ut i skärgården.

Annars föredrar jag miljövänliga tysta alternativ som att paddla kajak eller segla. De vackraste segelbåtarna är de i trä av gediget hantverk och många segel. Skutorna. Vi kan idag glädjas åt många fina nybyggen som briggen Tre Kronor, ostindienfararen Göteborg, sandkilen Helmi, vikingaskeppet Viking Plym och vedjakten Sofia Linnea, för att nämna några. Det är väl ett tecken på orubbligt stark kärlek? Att satsa sina sparpengar, engagemang och tid på att jaga sponsorer för att förverkliga en dröm. I en dels tycke orealistisk. Men projekten lyckades. Och jag vet att det finns fler stora drömmar att förverkliga. Som en kopia av regalskeppet Wasa. Men om det kommer att sjunka får framtiden utvisa.

En båt är inte bara ett fordon att transportera sig på vattnet med. Ibland används den för att visa teater, gifta sig ombord, åka på visturné eller tävla med i rodd, båtlopp och kappseglingar. Det händer att en båt hamnar på land och lämnas åt sitt öde. Utan omsorg och kärleksfull omvårdnad. Vad som hänt i de fallen kan vi bara fantisera om.

Det finns inga båtkyrkogårdar eller skrotfirmor som för bilar. Sälunda står den övergivna båten bara rätt upp och ner och väntar på att någon ska bli kär och göra det omöjliga möjligt. Ett sådant öde mötte s/s Blidösund. Hon hittades förfallen och nästan bortglömd. Eldsjälar såg båtens potential gjorde allt för att få henne att uppleva sina glansdagar igen. Henne, förresten. Varför är båtar av honkön? Är det för att det ofta är män vid rodet? Och båten är det käraste de har. Hmm. Mitt eget namn har jag ofta sett på fiskebåtar. Vad nu det ska betyda. //



»Då tutade vi i vår lilla mistlur och fick
ett stort ›Brööök‹ till svar«





Dalarö - porten

Vill du bli en nöjd kund?

Vi vet att det är engagemanget och den lokala kännedomen som tillsammans med hårt arbete får till stånd bra affärer med nöjda kunder och genom att vi både bor och arbetar på Dalarö så finns vi på plats där det händer.

Har du funderingar kring ditt boende?
Kontakta oss för ett förutsättningslöst möte!

Välkommen in till vårt kontor på Odinsvägen 21, så berättar vi mer.

Kontoret 08-501 501 01
Gunilla Asp Rahmström 0708-4000 33
Jens Öhling 0708-4000 38

**Christer
Magnusson**
Fastighetsmäklare sedan 1963

DALARÖ
- ljuset i skärgården höst
och vinter

Dalarö företagarförening
www.dalaro.org

**Färsk fisk
& skaldjur**
DALARÖ FISK & DELIKATESSER

08-501 512 90
070-734 64 77
SOMMARÖPPET
MÅ-FR 10-18 LÖ 10-14



till Paradiset



Hämta broschyren
Skärgård & vildmark
på Stockholm Tourist Center
och i Haninge kommunhus
i Handen eller beställ den
på 08-606 75 50

Haninge
kommun



★
★ *Julmarknad* ★
★ på *Dalarö* ★
★

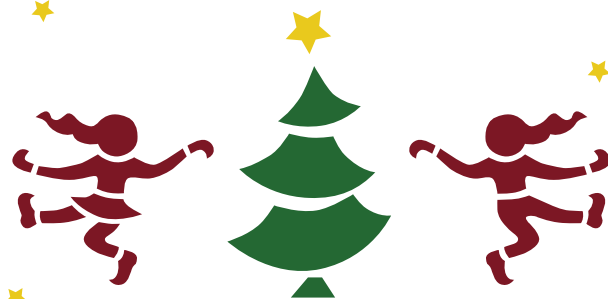

★
*6-7 december 10.00-15.00 på
Dalarö Torg och i Tullhuset*

*Marknadsstånd, lotterier, utställning,
julmusik, ponnyridning mm.*
★ *Se mer info på www.dalaro.se* ★

★
Stöds av Dalarö Företagarförening



Vi kan södra skärgården



Specialister på fastigheter i Stockholms södra skärgård
08-501 518 80, www.dalaroskargard.se

Bastu & grill i flytande kåta

I två varma kåtor av trä med renfällar att sitta på är det som rena Norrland, fast på Ljusterö. I den ena grillas marinerat renkött och den andra vinterfrusna människor. Välkommen till Väsby Gård.

TEXT OCH FOTO: JOSEFIN EKBERG





Cecilia Moberg och Tina Brickert

→ **I KÅTAN LENNART** badar man bastu och i kåtan Beata grillas det. De åttkantiga kåtorna står på en flytande flotte med en utombordare. Flotten kan förflyttas till en annan vik om någon skulle vilja det. Ombord infinder sig en distinkt känsla av att vara i skärgården då flotten rör sig behagligt i vågskvalpet. När vargavintern slår till kan man bada i isvak.

Flotten med kåtorna är den senaste satsningen som gjorts på konferensstället Väsby Gård. Fler är på gång. Ett stall håller på att byggas. Det ska inhysa sex isländshästar för gäster som är sugna på att tölta. Tölt är en bekväm form av ridning som passar oerfarna ryttere och de som inte gillar när det skumpar för mycket. I vår blir stallet klart.

Det finns ett nytt växthus med isolerglas där gäster ska kunna konferera bland

tomatplantor, doftande kryddor och sitta med en klar stjärnhimmel ovanför huvudena. Olika väderlekar kan upplevas som ute inomhus. Man kan föreställa sig känslan av att snöflingor sakta dalar ner utanför glasväggarna. Eller regndroppar som dripar mot rutorna och skapar prickigt mönster av vatten. Samtidigt som det känns varmt och skönt. Kanske en inspirationskälla?

Små grupper kommer hit för att konferera, umgås och få lugn och ro. Endast en grupp i taget kan boka in sig. Det är en liten anläggning (ursprungligen ett gammalt skärgårdshemman med anor från 1500-talet) med plats för maximalt 18 personer.

– Det finns inte så många sådana här små ställen, säger värdinnan *Lotta Berglind*.

Hit kommer de som vill vara ifred. Här kan de prata hemligheter utan risk för läckage av känslig information.



Tina Brickert och Cecilia Moberg



– Det är mycket ledningsgrupper och mindre avdelningar. Nästan bara stamgäster. Vi vet vad alla heter. Det behövs oftast ingen deltagarlista. Man känner dem, vet vilka tesorter de gillar och köper in det, berättar hon.

En av stamgästerna sedan två år är en tam talgoxe. Han eller hon pockar på uppmärksamhet genom att flyga utanför fönstren på glasverandan och stirra uppodrande för att få mat. På kökets fönsterbleck lägger Lotta en liten hög med skalade solrosfrön. Lyxigt ska det vara. Fröna brukar i vanliga fall finnas på gästernas frukostbord.

– Vi köper in extra mycket så fågeln ska få också, säger Lotta.

Även talgoxen tycks uppskatta att vara ifred men ibland hälsa en blåmes på.



Hemtrevligt

Att bo på Väsby Gård är som att bo hemma hos någon. Ägarfamiljen *Löfsjögård* har satt sin prägel på inredningen. En hemkänsla genomsyrar allt. Det finns pelargoner, antika möbler och fina handsmidda gardinstänger från Wira Bruk. På rummen står sköna rutiga Hästens sängar. I hallen hänger gästavar på rad. Familjen bor inte här hela tiden trots att det kan kännas så.

Överallt – på trappträcken, altanen, lite här och var syns små hjärtan. Ett rött hjärta återfinns i företagets logotype. En symbol för gästvänlighet och kärleksfullt omhändertagande men kan också symbolisera att ägaren är läkare inom hjärt- & kärlsjukdomar. Vilket kan vara en förklaring till att stället håller en hög hälsomedveten profil. I köket finns bara nyttiga livsmedel. Gården är nyckelhäls-certifierad. All mat tillagas här. Det finns även möjlighet till självhushåll i eget kök för de som vill.

– Det blir en rolig aktivitet i sig att laga middag ihop, säger Lotta.

Det är lätt att trivas. Stället är mysigt och gulligt. Gästerna välkomnas med doft av nybakat bröd, varsin morgonrock och ett par tofflor.

– Vi bakar allt bröd själva, berättar Lotta.

Man bor i två nästan identiska faluröda villor, den ena nybyggd och den andra

»På kökets fönsterbleck lägger Lotta en liten hög med **oskalade solrosfrön**. Lyxigt ska det vara«



nyrenoverad. I trädgården finns ett stort sädesmagasin. Den äldsta träbyggnaden på ön. Det enda huset som inte brändes ner under rysshärjningarna 1719. I framtiden finns planer på att inreda magasinet till matsal. Nu står den mest och minner om det förflutna.

Under *Lennart Torstenssons* tid, en känd fältherre på 1600-talet, erhöll gården



sätessfrihet. En förmån få förunnat. Idag finns andra förmåner. Som tillgång till 18-håls golfbana hos grannen, vedeldad bad tunna, lerduveskytte, fisketurer, skidspår och

cyklar att låna. Och inte minst varma sköna kåtor på en kluckande flotte. För den som blir sugen på att bo här och inte är en hel grupp, finns möjligheten att boka bed & breakfast under sommaren.

– En som reser mycket sa att det här är bättre än att bo på Hilton. »Här kan jag koppla av, känna mig som hemma och plocka äpplen i trädgården«, berättar Lotta. //



Historik/Väsby Gård

Arkeologiska utgrävningar visar att det sannolikt funnits ett skärgårdshemman här redan under vikingatiden. Gården blev säteri under den kände fältherren Lennart Torstenssons tid. 1683 erhöll Fabian Wrede gårdarna Väsby och Östanå Säteri på fastlandet. Ägorna ärvdes senare av hans barnbarn Axel Wrede Sparre.

År 1719 brändes Östanå ner i rysshärjningarna men Väsby klarade sig. Troligen tack vare sitt skyddade läge långt in i Väsbyviken. Sätessfriheten upphörde så småningom men gården förblev en storgård ända in på 1900-talets andra hälft.

För 11 år sedan köpte Mirjam och Erling Löfsjögård gården och startade konferensverksamhet. Enligt planerna ska gården återuppstå som lantbruk våren 2009 med lamm, hästar och eko-produktion av grönsaker, ägg och kött. Mer info på www.vasbygard.com



»Ombord infinner sig en distinkt känsla
av att vara i skärgården **då flotten rör**
sig behagligt i vågskvalpet«

Österåker - Roslagens pärla



*Upplev vintern
i skärgården!*

Vi har öppet för er
som vill konferera eller bara njuta!
Weekendmys, sportlov m m.

Varmt välkomna!

För information eller bokning
08-542 462 12 info@finnhamn.se
www.finnhamn.se



SVENSKA TURISTFÖRENINGEN



Skärgårdsmuseet



Väsby Gård



*Konferens och
Hälsa*

Planerar du en konferens där ni vill vara helt själva är Väsby Gård på Ljusterö ett bra val. Vi har 18 sköna bäddar och kan erbjuda en mängd aktiviteter. Även B&B under sommaren.

Hjärtligt Välkomna!

08-542 410 65 www.vasbygard.com

*Vakna till vågornas kluckande
och somna till solnedgången
över Saxarfjärden*



*Detta är utsikten
från ett av rummen
Välkommen till
Villa Sjöviks annex!*

*Ylva och Svante Borg
Linanäsövägen 122 184 97 Ljusterö
Tel 08-542 415 29 Mobil 0708-811 875*

Boka skärgårdsjulfbord på Nässlingen

29 november - 20 december

Julfbord, logi i dubbelrum, frukost, båtresa t/r Åsättra 925 kr.
Endast julfbord, båtresa t/r Åsättra 425 kr



08-542 472 10
www.nasslingen.se

nässlingen

Vi har mer än 25 års erfarenhet av implantatoperationer.

Kostnadsfri konsultation, ej remisstväng.

straumann



Välkomna



Mats Thomsson
Legitimerad tandläkare
SPEC ORAL KIRURGI



JOHANNESLUNDS GÅRD 184 92 ÅKERSBERGA
TEL 08-540 881 00 FAX 08-540 863 16 www.teamthomsson.se
Roslagsbanan hållplats Åkers Runö

Samlingsannons för **Österåker**

Lycklig jul på pensionat Lyckhem

TEXT JOSEFIN EKBERG FOTO: HENRIK AHRNBORG

Julfirande som hämtat ur filmen Fanny och Alexander. Ja, den känslan infinner sig när man stiger in på pensionat Lyckhem och möts av sprakande brasa och dignande julbord.

→ **ETT MER PERFEKT STÄLLE** för en stämningsfull jul får man leta efter. Här ser ut som om tiden stått stilla i minst hundra år. Det känns som om hunden Pluto kan dyka upp när som helst för att jaga ekorrar i granen. Eller som om barnen Fanny och Alexander ur filmen med samma namn lurar i vråna.

Pensionatet är en gammal redargård i Skeppsmyra på Björkö i norra skärgården, byggd i amerikansk stil av sjökaptan *Allan Lychou*, därav namnet Lyckhem. Allan gjorde sig en förmögenhet borta i Amerika. Enligt sägen genom att vaska guld i Mississippifloden. Kvar från Lychous tid står en mindre kopia av Frihetsgudinnan i trädgården. Huvudlös och trasig efter en sorglig vandalisering då gården drevs som behandlingshem.

På 80-talet var stället i så dåligt skick att det riskerade att eldas upp. *Sverker Ahrnborg*, nuvarande arrendatorns pappa, såg en notis om vad som höll på att hända och lyckades stoppa planerna. Han fick arrendera gården av fastighetsägaren Landstinget och öppnade vandrarhemmet Lyckhem.

Idag drivs Lyckhem av *Ulrika Alm* och *Henrik Ahrnborg* som arrenderar av Henriks föräldrar. Före årsskiftet köper de loss hela fastigheten. Gården är Henriks barndomshem. Han trodde inte att han någonsin skulle flytta tillbaka när han lämnade stället som tonåring. Men så blev han lyckligtvis förälskad i *Ulrika* på en midsommarfest på Lyckhem. Och så levde de lyckliga i alla sina da'r, som sagorna brukar sluta. Sonen *Aaron*, sju månader, gårdshun den *Erik* och katten *Holger* är med överallt och höjer mysfaktorn.

Blir man lycklig av att bo på Lyckhem?

– Vi är lyckliga i alla fall, säger *Ulrika*.

– Man blir inte rik men vi bor på ett vackert ställe, träffar mycket människor, behöver inte pendla till jobbet och det är en bra miljö för *Aaron* att växa upp i, tycker *Henrik*.

Egna sillinläggningar

Verksamheten har utvidgats till STF-vandrarhem, pensionat, stuguthyrning och konferensanläggning. Det ung paret sköter i

princip allt själv. Snickrar, målar, lagar mat, städar, bäddar, tar hand om gästerna och sköter bokningar. En granne hjälper till som vaktmästare ibland.

Det är ingen liten gård som ska underhållas. Det finns 17 byggnader och sju hektar mark. Hela 80 bäddar hyrs ut. I somras öppnades en à la carte-restaurang och ibland har man pubkvällar. Det satsas på miljövänligt, närproducerat och ekologiskt. Kött från Musko rökeri. Laxen kommer från Fogdö, äggen från Lilla Norrgården, grönsakerna är från Senneby och osten från Väddö gårdsmejeri.

Höjdpunkten på året är julborden och all mat som bullas upp då.

– Julborden är så roliga, säger *Henrik* med ett leende.

Specialitén är 13 sorters inlagd sill och strömming.

– Vi gör alla inläggningar själva. 95 procent av all mat gör vi själva, från rödbetsallad och sylta till julgodiset, berättar *Henrik*.

Det blir mycket jobb. Vilket ju hör till.



»Många kommer hit för lugnet, naturen och tystnaden.
Det är väldigt tyst här.«



FOTO: JOSEFIN EKBERG



Henrik, Aaron och Ulrika hälsar sina gäster välkomna.

FOTO: JOSEFIN EKBERG

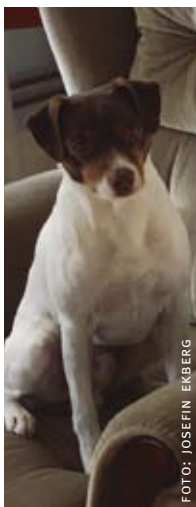

FOTO: JOSEFIN EKBERG



FOTO: JOSEFIN EKBERG

»Lyckous glansfulla Amerikahem tilläts förfalla och höll på att gå upp i rök«



FOTO: JOSEFIN EKBERG

Halva nöjet med jul är spänningen och förberedelserna. Julpynt, levande ljus, röda färger och doft av sill, lax och skinka skapar en förväntansfull lyckokänsla särskilt här på Lyckhem.

Pensionatet är inrett med antikt arvegods, loppis- och auktionsfynd. Henrik älskar att samla på gamla möbler och kuriosa saker. I entréhallen hänger en rysk ubåtsmössa från S:t Petersburg på en lanterna av mässing. Verandan är smyckad med marina ting som gamla träblock. I en vrå står en slags träklyka som man boade nät med förr.

Spännande omgivning

På väggarna hänger konst med egna små historier. Tavlor signerade av grisslehamnsprofilen *Albert Engström*. Henriks farmors pappa var hovtandläkare *John Sandblom*, kompis med herr Engström. Och Henriks farfar var polare med självaste *Evert Taube*, en annan kulturarbetare och skärgårdsvän. På ovanvåningen hänger två stora porträtt mitt emot och tittar på varandra. Henriks farfars farfar och farfars farmor. Farfars farfar var en bryggeriingenjör som skar halsen av sig efter en börskrasch på 1800-talet för att rädda sin fru från ruiner.

Det är lätt att dra paralleller till nutidens finanskris som ju började i landet »over there«. Även den halshuggna frihetsgudinnan blir som en symbol över det framgångsrika landets sårbarhet. Och Lyckous glansfulla Amerika-hem som med åren tilläts förfalla och höll på att gå upp i rök. Apropå uppgång och fall, är bygden känd för sin storhetstid med fantastiska skeppsbyggen och en stenhuggarepok då värdefull granit bröts. Spåren är kvar i omgivningarna.

– Det finns många vackra stigar genom mysiga, lummiga skogar. Det är så tyst, det hörs ingen trafik, bara havet, beskriver Ulrika.

Gästande fågelskådare har varit runt på ön för att kika på ovanliga arter och återvänt till pensionatet bara för att upptäcka att det är i Skeppsmyra fåglarna finns. Bland annat har man sett en tretåig hackspett.

– Många kommer hit för lugnet, naturen och tystnaden. Det är väldigt tyst här, säger Henrik och berättar hur ett högljutt gäng

kom stojandes från bryggan och automatiskt sänkte tonfallet ju närmare pensionatet det kom.

En gäst med gummistövlar stegar in i salen som om han bott här hela livet och berättar om en »arg gubbe« han stött på på sin promenad i naturen.

– Han äger hela holmen verkar det som, säger han. Henrik vet genast vem det är och ser bekymrad ut. Grannen har lovat honom att inte skrämja bort pensionatets gäster. Men mannen i stövlarna verkar ta det hela med ro. Han kan berätta en rolig historia om en »arg gubbe« som ville vara ifred. Det

händer lite i Skeppsmyra, trots lugnet.

– En gång hade vi några skridskoåkare som hamnade på ett isflak. Vi hörde på radion att det var 12 långfärdsskridskoåkare på ett stort isflak utanför Simpnäs och förstod direkt att det var våra gäster det handlade om, berättar Ulrika. //



RECEPT

PEPPAROTSSILL MED GRÄSLÖK 4 port

4 st sillfiléer
2 msk senap
1 msk ljus fransk senap
1 msk socker
0,5 msk vinäger
0,5 dl matolja
1 dl crème fraiche 17%
2 msk pepparrot
1 dl färsk gräslök
1 nypa(or) vitpeppar, malen

Tillagning:

Skär sillen i bitar.
Blanda ihop alla ingredienser till såsen och håll över sillen.
Låt dra ca 1 dygn.



RECEPT LINGONTÅRTA

Tårtbotten

350g Havregryn
200g socker
280g smör
5g bikarbonat
50g mjöl

Mousse

310g lingon
25g äggula
12g gelatin

125g turkiskyoghurt
125g kesella
275g Philadelphia/buko
250g socker
25g vaniljsocker

7dl grädde

Blanda ingredienserna till tårtbotten och blanda som en smuldeg. Platta ut i en tårtform med avtagbar kant och grädda i 180 grader i ca 25 min. Rör sedan ihop lingon, äggula och låt sjuda till en puré i en kastrull tillsatt sedan gelatin. Vispa ihop yoghurt, kessella, philadelphia, socker och vaniljsocker till en slät smet och blanda sedan med lingonröran. Tillsätt sedan en lösvispad grädde. Håll försiktigt ut smeten över den svala tårtbotten och låt stå svalt ca 1–2 timmar. Dekorera sedan med önskad dekoration.

»Julpynt, levande ljus, röda färger och doft av sill, lax och skinka skapar en förväntansfull lyckokänsla, särskilt här på Lyckhem«

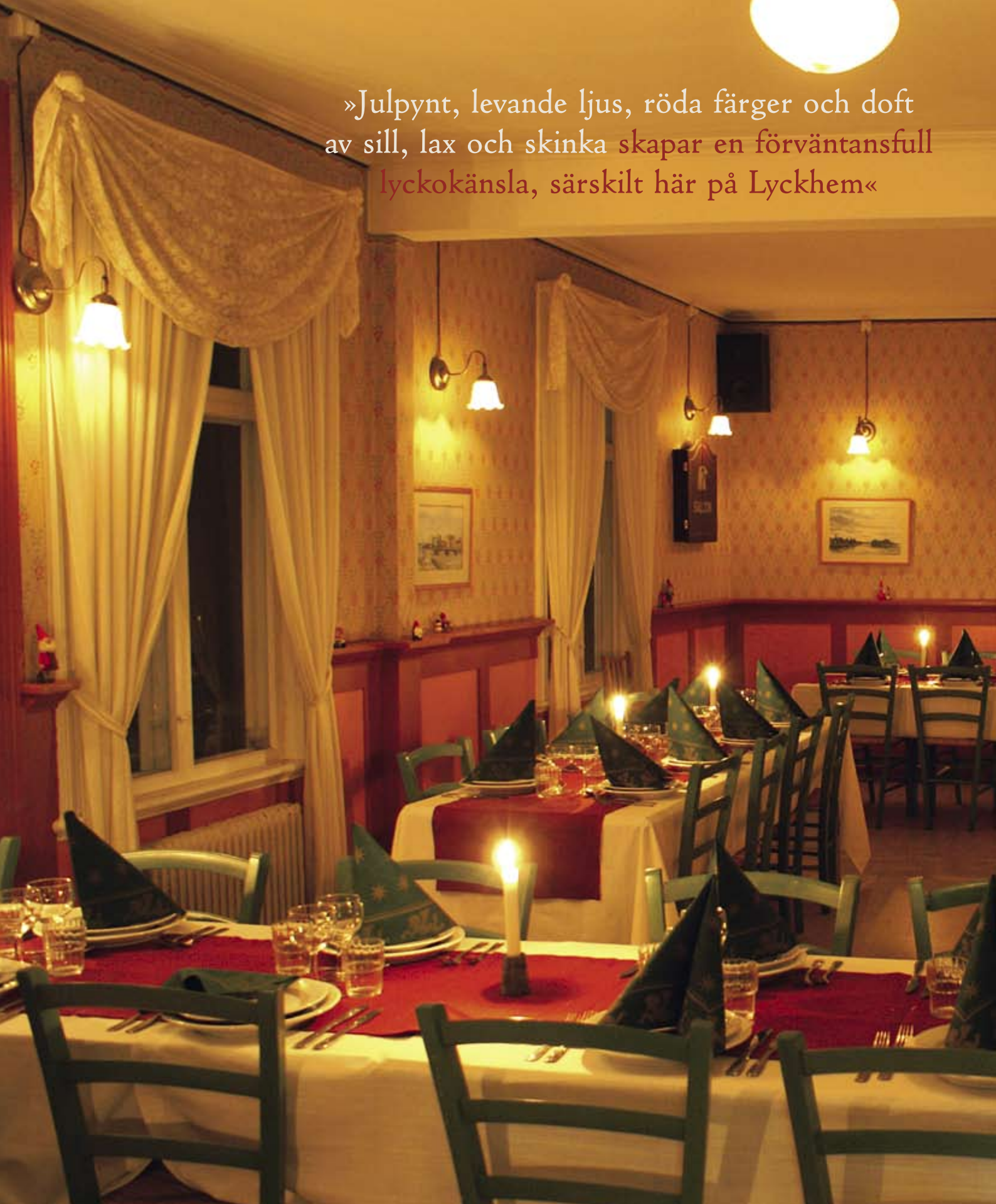



Väddö – vid Ålands hav

ROSLAGENS SJÖFARTSMUSEUM Älmsta Väddö



Museum (550 m²) med rika samlingar från
Roslagens sjöfart under gången tid
Beläget på Kaplansbacken
Egen brygga vid Väddö kanal

ÖPPETTIDER:
1 juni to m 31 augusti kl 10.00–16.00
Midsommarafon stängt
Extra öppethållande för grupper efter
överenskommelse

Telefon 0176-502 59
www.sjofartsmuseet.se
Försäljning av kaffe, läsk, bröd och glass

ICA VÄDDÖ

Supermarket 0176-778 80

VI HAR ÖPPET 8-21 ALLA DAGAR

Välkommen!

Julbord 345kr/p
Julbord med övernattnig
i Pensionatet inkl frukost 795kr/p
Julbord med övernattnig i Vandrarhem 525kr/p
För större grupper begär offert
Välkomna önskar Henrik och Ulrika!

Lyckhem

Skärgårdspensionat

info@lyckhem.se • www.lyckhem.se • 0176-940 27

Koppla av mellan himmel och hav Ren njutning för kropp och själ

Njut en dag eller flera på
Roslagens vackraste SPA-
hotell. Ring oss för goda
förslag och färdiga paket!



KONFERENS, SPA & WEEKEND I ROSLAGEN

Tel: 0175 - 309 30. www.hotellhavsbaden.se



HÄLLZON BÅTBYGGERI

ARROW

Bygger och reparerar allt i glasfiber

Östernäs, Väddö — Telefon 0176-544 46
Mobil 070-460 16 49 — Fax 0176-911 14

Stäpvagnar fr 5.995:-

Aluminiumbåtar till
fabrikpriser!

ÖPPET:
Vardagar 9-17
Lördagar 10-14

Båtvagnar
fr 5.850:-

Paketpriser!

ÄLMSTA ALUMINIUMBÅTAR AB

0176-503 44 • www.alubatar.com

Tacka spansk körvel för Möja Taffel

Visst kan man dricka den som vanlig nubbe. Men det bästa är ändå att njuta den vid rumstemperatur som en digestif och alternativ till calvados eller grappa. Om inte den spanska körveln vuxit vilt på ön hade inte Möja Taffel kommit till.

TEXT: MISSE LJUNGSTRÖM

➔ **MÖJA TAFFEL HAR EN** mild, söt, anisliknande örtsmak och är resultatet av ett hantverk, som väl mest är att jämföra med hur parfymframställning går till. Ljuvligt doftande växter ska förädlas, de bästa aromerna ska dras ur och sparas på flaska. Det ska sniffas och klämmas och provas att växten verkligen håller kvaliteten.

Till Möja Taffel är det den spanska körveln som ska förädlas och buteljeras. Och det är körveln, som växer vilt i trakten omkring Långviks Krydderi & Handel, som är medelpunkten i verksamheten. Utan den fanns ingen Möja Taffel. Platsen är Långvik på norra Möja. Det är här gamla sjömannen *Jepe Lindfors*, företagets ena delägare och galjonsfigur bor sedan födseln. Och det är här hans körvel frodas och trivs, för han har tyckt om och pysslat med den i alla år.

Idén att starta spritfabrik var inte Jepes egen. Den kom ut till ön med *Joakim Kihlberg* för snart tio år sedan, då Joakim ville köpa en tomt, och kände den ljuvliga doften av körvel i Jepes trädgård. Joakim förstod vilket dyrbart kulturarv det var och tillsammans med Jepe funderade han på hur det skulle kunna förmedlas till världen.

– Det är körveln som är viktigast, spriten är bara ett verktyg, säger Joakim, när jag träffar honom i Stockholm en grå dag i oktober.

– Vi har utvecklat det här från scratch

och det har gått mycket på intuition och magkänsla, berättar Joakim.

– Brännvin hör till vår kultur och det har varit spännande att skapa en exklusiv brännvinsprodukt genom att ta tillvara en gammal medicinalväxt, som funnits i landet minst sedan 1600-talet. Det är dags att lyfta fram vad som går att frambringa med en gammal, nästan bortglömd ört.

Förr i tiden användes spansk körvel både mot bröst- och magbesvär och senare har det faktiskt upptäckts att den även är bra för diabetiker, eftersom den kan användas i många desserter istället för socker.

Ren förädling av naturen

Körveln kan plockas mellan april och september och det är enbart den färska nyskördade som används. Bladen läggs i 88-procentig sprit för att smakämnen ska dras ut. Därefter destilleras den i en panna som rymmer 125 liter och det gäller att passa på temperaturen så spriten blir så ren som möjligt utan att tappa smaken av körvel.

Av de ursprungliga 125 litrarna finns nu mellan 30 och 40 liter kvar, och de ska spädas med källvatten till en alkoholhalt på 39 %. Det innebär att varje brygd resulterar i ungefär 75 liter färdig produkt. Det här är en ren förädling av naturen och inget exakt recept finns. Ett rent hantverk alltså, vilket innebär att ingen brygd är exakt identisk



FOTO: LÅNGVIKS KRYDDER

med den tidigare utan mest ett naturligt sätt att tillvarata skärgårdens inneboende värden på allra bästa sätt. Det är också tillgången på körvel som avgör hur mycket man kan producera varje år. Därför kan Möja Taffel aldrig göras i stora volymer.

– Omkring 5 000 flaskor är rimligt, menar Joakim.

En svårighet i Sverige och övriga Skandinavien är att få sälja sina produkter. Systembolagets kontinuerliga sortiment bygger på stora volymer och lågt pris, vilket inte gynnar små hantverksmässiga kvalitetsprodukter. Första årgångstaffeln lanserades dock på Systembolaget 2004 och den sålde slut utan någon påtagligt aktiv marknadsföring. Samma sak 2006.

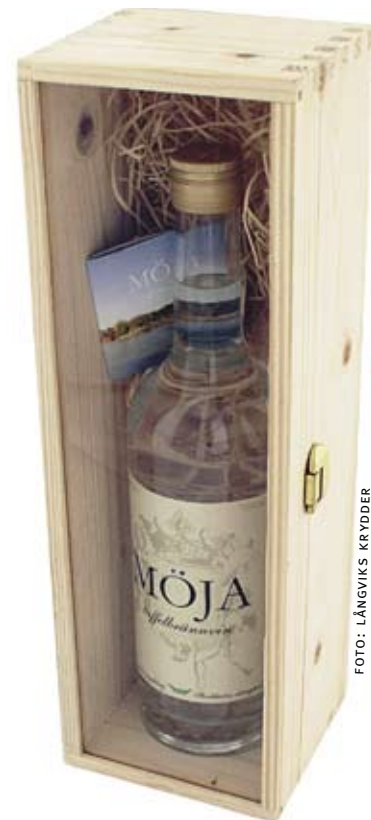
– Det här har förstås inte varit så enkelt. Vi hoppades att framgången skulle leda vidare till en bredare, mer varaktigt lansering, men



det gäller bara att anpassa sig efter förutsättningarna. Vi har haft bra relation med alla de myndigheter vi kommit i kontakt med, men vi kan konstatera att om det inte funnits ett sådant institutionellt motstånd mot alkohol, så kunde vi ha kommit igång mer småskaligt mycket tidigare.

Passar till sill och strömming

När Joakim berättar om de arbeten som öl-, vin- eller spritproducenter i Sverige lagt ner på att försöka få gårdsförsäljning tillåten ser man lite grann framför sig Davids kamp mot Goliat. Systembolagets monopol är starkt, påtryckningar har pågått länge och för tre fyra år sedan tog riksdagen upp företelesen gårdsförsäljning på en hearing, men allt går långsamt fram.

– Det känns som om orimligt mycket energi går åt på att förändra samhället, säger Joakim med ett litet leende. Vi får hoppas att den pågående utredningen i regeringen som ska vara klar vid årsskiftet leder till att gårds-

försäljning möjliggörs. Det skulle vara ett steg i rätt riktning för landsbygden och det svenska kulturarvet, även dryckeskulturen.

Den svenska brännvinstraditionen är stark vid jultid. Då dricker vi svenskar som allra mest kryddat brännvin. Och även om Möja Taffel är en premiumprodukt som kan avnjutas som avec passar den också utmärkt till olika sill- och strömmingsinläggningar. Flera av skärgårdskrogarna har den på sin meny och den passar bra till julbordens rätter. Det kan också vara av intresse att tala om att Möja Taffel även har en enklare kusin. Det är Möja vodka, som är en vanlig standardvodka, smaksatt med en liten skvätt Möja Taffel.

– Vi har också utvecklat en akvavit i samarbete med Grand Hotel i Stockholm. Det är husets brännvin, med namnet *Grand Aquavit* och hotellets startår 1874, berättar Joakim.

Det ligger hårt och idogt arbete bakom snapsen från Möja och trots att Sverige är ett land i »brännvinsbältet« är det ingen verksamhet där man blir särskilt rik. Att arbeta som spritproducent med allt vad det innebär är mest ett roligt jobb, men ändå är det inte bara en hobby, säger Joakim, när jag frågar. Nej, har man tre döttrar så vill det nog till att ha ett »vanligt« jobb också – och det har Joakim. Han är elektrotekniker och arbetar som sändningsledare på tv4, när han inte är försjunken i spritens värld.//



Joakim kände den ljuvliga doften av körvel i Jepes trädgård.

Fakta:

Möja Taffel finns i Systembolagets beställningssortiment, har varunummer 80703 och kostar 290:– för 35 cl, alt 541:– för 70 cl. I beställningssortimentet finns också Möja vodka, med varunummer 81213. Pris 271:– för 70 cl.



Fakta:

Spansk Körvel, *Myrrhis odorata*

Spansk körvel är en väldoftande flerårig växt som förekommer vilt i södra och mellersta Europas bergstrakter. I Sverige är den ursprungligen odlad, men förekommer förvildad upp i Svealand. Körvel kan bli över en meter hög och har stora ljusgröna, flikiga blad och vita blommor som påminner om hundkex. Spansk körvel blommar i maj-juni och användes förr mot bröstbesvär, astma och gikt. Dess frukt och rot lagd i sprit ansågs också vara bra för magen. Den används nu även som krydda i mat, t.ex. körvelsoppa, sallader och desserter.



ö-folk – Allsång! Fy faen va dumt, fräser gubben
Mattsson i TV-trailers för Allsång på Skansen.
Vem är egentligen den sure skärgårdsgubben med skepparkrans
och vegamössa? Och varför gillar vi honom?



Fakta/gubben Mattsson:
Skärgårdsgubben Mattsson är bokningsbar.
Han kan dyka upp i reklam, på mässor eller
liva upp en privat fest. Helgen 8–9/11 gör han
entré i MagasinSkärgårds monter AG:13B på
Scandinavian Boat Show. Mer information finns
på www.michaelblum.dinstudio.se

Gubben Mattsson alias Michael Blum, skärgårdsgubbe, Surholmen

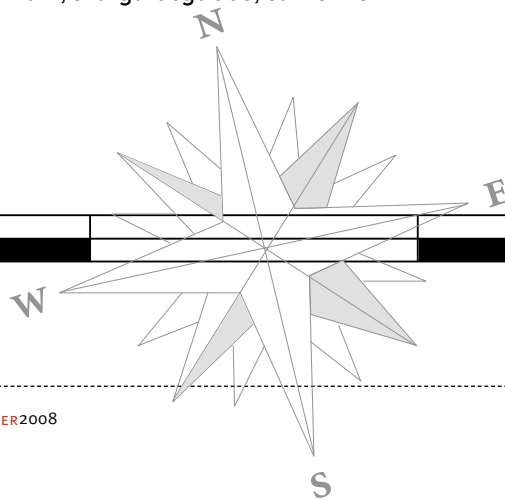

– SVENSKEN GILLAR DEN HÄR buttra typen med glimten i ögat. Folk gillar surgubbar som är sig själva, konstaterar *Michael Blum* mannen bakom skägget.

Att den sure vresige gubben blivit så populär kan bero på att karaktären tillhör ett utdöende släkte. Idag syns mest välpolerade yttre och inställsamma leenden. Då kan det kännas förlösande när någon spontant vräker ur sig vad den egentligen tycker och tänker med snuset rinnande i mungipan. I somras dök gubben Mattsson upp i tv-rutan titt som tätt.

– Magnus Uggla! Va é de' för en gök? spottade han ur sig på äkta roslagsdialekt.

Gubben Mattsson tycker varken om allsång, badgäster, tullen eller sol och bad. Han vill helst vara i fred på sin holme och trivs bäst för sig själv. Det enda han gillar är kaffekask och strömning.

– Han är inte människofientlig utan vill bara inte bli störd, beskriver Michael sin rollfigur.

– Det värsta är att det finns rätt mycket av honom i mig, säger han.

– Jag brukar få höra att jag är så social. Men jag är bara utåtriktad. Jag vill inte umgås med en massa folk. Det räcker med mina döttrar och min fru, tycker han.

Nu vändas han inför att fylla 50 år den 17 maj. Eventuellt flyr han till Norge och firar norrmännens nationaldag istället. Det kan tyckas lite motsägelsefullt att en man som älskar att stå i centrum och har det till yrke inte gillar att bli uppvaktad på sin födelsedag. Men så är det.

Michael har många strängar på sin lyra. Borgerlig vigsleförrättare, auktoriserad skärgårdsguide, stadsguide, underhållare, konferencier och Albert Engström-tolkare. Han utbildar Roslagsambassadörer, håller

begravningar och namngivningsceremonier. I grunden är han dock kock. Ibland knäcker han extra med statistiskt telefonjobb. Då får han nytta av sin förmåga att härma dialekter.

– Ringer jag till bönder pratar jag lite bonnigare, avslöjar han.



Stolt att vara rospigg

Allt började när Michael var tio år och fick en skiva med Sigurd Wallén. Den var full av roliga historier som berättades med härlig roslagsdialekt. *Gräsälén*, *En smäll på Harön* och *Starka karlar*. Han tyckte det lät kul och började härma. Historierna kan han som rinnande vatten sedan dess. Det blev uppträdanden på släktmiddagar och skolans roliga timme. Sin offentliga debut gjorde han i Grisslehamn på Hotell Havsbadens 75-års jubileum för 30 år sedan.

– Det var då jag blev upptäckt, säger han.

Michael har ett särskilt kärt förhållande till grisslehamnsprofilen *Albert Engström*.

– Han gjorde att jag kom över min dyslexi. Det sporrade mig att läsa Albert Engström. Han skriver jäkligt bra svenska som är lättläst, menar han.

Michael är ledamot i Albert Engströmsällskapet och är även invald i klubben Pelarorden. Sedan fem år är han nykter alkoholist. Vilket kan tyckas vara extra tufft med tanke på Alberts skämt om sprit och pelarbröder som ibland tar sig ett järn i glada vänners lag.

– Alberts humor var banbrytande när den kom. Det var en annorlunda humor som blev kultig. Ett nytt sätt att skoja med svensken. Alla fick sig en släng av slevan och alla kunde känna igen sig, säger Michael och berättar en kort Kolingen och Bobban-historia.

– Har du fått någon frukost idag?

– Nä, inte en droppe.

En annan klassiker är denna:

– Janne Mattsson säger till Albert »En gång H'ängström va ja mé ja å segla från Sydamerika te Göteborg på bara tri veckor! Då va vi ändå tvungna

att ta en omväg, för H'engelska kanalen va inte grävd än«.

Michael Blum är född och uppvuxen i Norrtälje och stolt över att vara rospigg. Men han är halvt schweizare också.

– När rospiggen är snål och misstänksam. Då är jag inte rospigg, säger han.

Trots allt – Roslagen ligger honom varmt om hjärtat. En gång tog han jobb som husmor på Svenska Kyrkan i London och var borta ett helt år.

– Jag låg och tittade på Saltkråkan, grät och längtade hem, minns han.

/JOSEFIN EKBERG



Smugglarkungen Niska.

– Gud beskyddar smugglaren!

Så sa man i skärgården.

Och nån däruppe måste ha gillat honom.

På kvällen satt han på Konserthuset i Stockholm iklädd

smoking och med en röd nejlika i knapphålet. Två timmar senare simmade han mellan isflak ute vid Dalarö medan tullare förgäves försökte hitta honom i snöglopet. Han var kungen, smugglarkungen. Han hette Niska.

TEXT: GUNNAR OHRLANDER



DET VAR PÅ TJUGO- OCH TRETTIOTALEN

och de fantastiska männen for- sade fram i snabbgående båtar. De kunde skärgården och alla grynnor i sömnen. De körde helst när det var mörkt och helst i november och december. De lastade estnisk 96-procentig sprit utanför Svenska Högarna. Skickliga navigatörer for genom Gillöga och Nassa, vatten som tullarna avskydde och lurade upp förföljarnas båtar på grund.

Så berättade legenderna ännu så sent som på femtiotalet. Det var underbara tider när fattiga skärgårdsfiskare kunde bli rika på några veckor. De kom från Gräskö i norr till Yxlan, Husarö, Rindö och Norra Stavsudda där smugglarkungen själv hade ett hus. De levde i sus och dus. Som *Bertil Österman* från Alvik på Yxlan. Han hyrde Chinateatern för en extraföreställning med sina vänner och sin mamma Tilda som hedersgäst. Efteråt delade han ut gåvor bestående av pälsverk till balett och skådespelare.

I centrum för verksamheten stod *Algoth Niska*. Hans historia är som hämtad ur en fantasi. Själv uppfattade han sig som skärgårdens Robin Hood, stridande mot svarta makter för en rättfärdig sak. Rätten att få ta ett järn, ja många järn utan inblandning från myndigheterna.

Han var finländsk styrman, född 1888, fotbollsstjärna i det finländska landslaget vid os 1912 (han spelade ytter) och blev smoking- liraren i smugglarbranschen. Han skrev dik- ter, uppträdde på Konserthuset med en röd nejlika och publicerade så småningom två böcker om sin verksamhet: *Mina äventyr* (1931) och *Över gröna gränser* (1953). De är hela tiden högsäpand och underhållande läsning, dramatiska, förskönande förstås och med den anklagades hela rättspatos. Inga är så moraliska som kåkarare.

När Finland totalförbjöd alkohol 1919, köpte Niska en båt, stack till Estland och lastade sprit. Han åkte fast men fick bara fyra månader och efter frigivningen köpte han ett före detta ryskt kustbevakningsfartyg – Flyer, tjugo meter långt som marschade 21 knop. Han blev jagad av finska tullen som gav eld med maskingevär.

»Högsta fart«, skriver han i sin första bok. »Det »nervepirrande« smattet låter inte länge vänta på sig. Ratatataratt visslar kulorna omkring oss. Men disciplinen håller. Canadian Jack har i en handvändning fått ner visiret, skottsäkra kulridåer, bakom akterspegeln och styrhytten och låter oss ta tullens salut med visst jämnmod.« Flyer flög som en örn och Niska drog iväg till lugnare vatten –

den svenska kusten.

Skärgårdsbefolkningen hyste noll tilltro till regering och riksdag. De fick ingenting annat än pålagor tyckte de och allt som rörde deras välfärd som skolor och sjukvård var eftersatt. När chansen kom att tjäna pengar på smuggling så uppstod en sorts »siciliansk« kultur, en tjuvkultur som folk i allmänhet hade en viss acceptans inför och som så små- ningom kom att framstå i hjältedager.

– Gud beskyddar smugglaren, sa man i skärgården.

Att lura tullen blev en sport och svenska tullen var hygglig nog att INTE skjuta med kulsprutor. *Anders Gustaf Österman* var en av de mindre entreprenörerna i branschen. Han bodde på Husarö och livnärde sig på fiske, småbruk och en kvarn. Han styrde sin båt förbi Moskär och österut mot Svenska Högarna. Han körde helst på natten.

Spriten lastades i kanistrar som kallades »negerpojkar« för att de var svartmålad för att undvika reflexer. Dessa dunkar transporterades i »torpeder«. »Torpeden« bogserades som regel med bogserlinan fäst under båten och om man siktade en tullbåt så sänktes den där vattnet var någorlunda grunt. Till linan hörde ett flöte och en säck med några kilo salt. Efter ett par dagar hade saltet smält,

flötet kom upp till ytan och det var bara att bärga lasten. Om ingen annan hann före. En gång lär det ha blivit rena kriget mellan Husarö och Svarlöga. En torped hade nämligen sänkts i Svartlögfjärden men när ägarna kom dit var den försvunnen.



En ung Algot Niska.

FOTO: DANNYS ARKIV

Algoth Niska berättar om den sista resan då han var efterlyst i Finland och tänkte ta sig till Kiel eller Danzig. Men planerna slog fel. Utanför Bogskärs fyr brann ett lager i motorn. Det blåste upp till storm och det var kallt, mycket kallt i mars 1930. Man riggade en nödmast med hjälp av en åra och en presening och seglade med vinden mot Huvudskärs fyr. En i besättningen lyckades laga motorn och räddningen verkade nära men då gick propellerhysan sönder och båten tog in vatten. Enda chansen att rädda livet var att sätta båten på något skär utanför Villinge.

Så här skriver han:

»Jag pejlar Huvudskär fyr i s.w.tw ½ w, prövad distans 6 ½ sjömil och ändrar kurs wtn. Vi ha sjön akterlig och rusar i väg för full maskin, burna på fräsande vågkammar. Söderbådans och Norrstensgrundets av vita bränningar kransade stränder ila vi förbi. Längre fram skyntar Alskäret, och kring dessa grynnor dåna bränningarna sin allvarstunga melodi.«

De nådde fram till Björkskär där plötsligt tullbåten dök upp. Av alla platser i världen

råkade den befinna sig på andra sidan ön. Niska åkte fast. Dock inte för smuggling i Sverige utanför för att han var efterlyst i Finland. Han gjorde upp fantastiska planer på fritagning. Det handlade om bågfilmsblad gömda i en rock, ihåliga pennor och som en sista chans ett språng rätt ut i vattnet från Finlandsbåten von Döbeln vid Ledskär. Språnget lyckades men kamraterna fanns inte där som beräknat och Niska fångades in.

Han förblev äventyrare till sin död 1954. Under kriget smugglade han ut judar från Tyskland och den judiska församlingen hyllade honom vid hans grav. Kanske visste man inte då att han hade fått pengar från norska quislingar 1945 för att smuggla dem till Sydamerika. Han dog utfattig. Liksom Bertil Österman från Yxlan som slutade sina dagar som hemlös på Pressbyråns returlager på Kornhamnstorg.//



Nöjda tullare med spritbeslag.

FOTO: PRIVAT

Bremer och Niska

Två storsmugglare från mellankrigstiden...

...och samhällets kamp mot dem.

Tullmuseet
April 2008 - Juni 2009

NISKA PÅ MUSEUM

Tullmuseum (ligger på Alströmergatan 39 i Stockholm) har gjort en fin liten utställning om två storsmugglare: **Algoth Niska** var verksam i Finland och Stockholms skärgård medan **Ernst Bremer** höll till på Västkusten.

Museet visar också en film om Niskas liv som har gjorts av den finländska televisionen. Den är bra, riktigt bra, ibland dramatiserad med hjälp av skådespelare och ibland dokumentär där smugglarkungens dotter och andra hustru hör till de intervjuade.

Tullmuseum har öppet tisdag, onsdag samt söndag klockan 11.00–16.00. Utställningen pågår till juni nästa år.

Den mest underskattade årstiden

»Snön förvandlar skärgården till ett magnifikt fjällandskap och isen får oss att kunna utforska skärgården till fots«



»Jag var endast en vecka när jag kom hem från BB. Det var närmare bestämt midsommaraftonen 1991 och den skulle firas traditionsenligt på midsommarängen på Fejan«..., börjar unge Rickard Rundgren Björk sin text om livet i skärgården.

TEXT/FOTO: RICKARD RUNDGREN BJÖRK

...VISSA SLÄKTINGAR TYCKTE det var förenat med livsfara att ta ut ungen till en ö de första dagarna i livet. Och andra tog det för givet, för här har ju barn fötts och inte har de blivit oklokare än de som fötts på landbacken, snarare klokare. Hur som helst, detta är naturligtvis inget jag kommer ihåg men jag har fått det berättat för mig under uppväxten.

För att ta det från allra första början så börjar det hela på Tjockö, där min mor som flyttat från Sollefteå i norr ger sig på ett sommarjobb i affären. Min far boendes på Fejan blir en stadig kund i affären och får min mor att stanna kvar och några år senare föds jag.

Under uppväxten här ute har jag varit med om både det ena och andra, från post- och varutransporter till olika sorters sjöräddningslarm. Variationen av årstider har alltid fascinerat mig och är väl oundkomligt om man håller till i skärgården. Våren kommer med ljuset och sjöfågeln och ger försmak av den kommande sommaren. Ibland önskar man att våren vore längre. För det är något speciellt med riktigt varma vårdagar i ytterskärgården när ejderns hoande tar över tystnaden.

Sen när sommaren väl kommer med stockholmarna som flockas runt öarna likt skarvar, så längtar man tillbaka lite till de tysta och lugna årstiderna här ute. Men det är någon slags hatkärlek som inte går att förklara. För egentligen, vad vore sommaren utan högljudda och nakenbadande stadsbor? Sen kommer hösten och alla sommarstugor bommas igen och ställs i ordning för kommande höststormar. Höststormarna ja, det är just de som sätter prägel på hösten. Vädret är allmänt oroligt, strömvabrotten höjer mysfaktorn och vågorna spolar upp olika fynd på stränderna.

Och sen kommer den mest underskattade årstiden av dem alla. Vintern! Snön förvandlar

skärgården till ett magnifikt fjällandskap och isen får oss att kunna utforska skärgården till fots. Snön ger också bevis på alla djur som rör sig runt omkring.

Bildresa sig bort

Genom all min kärlek till mina hemtrakter har det vuxit fram ett intresse att fota allt som händer här ute i Roslagens skärgård. Jag vill kunna visa de som besöker skärgården endast under sommaren hur det ser ut resten av året. Jag vill kunna få folk som sitter bland betong och neon att drömma sig bort när de ser mina bilder. Ungefär som när fruntimren går och fönstershoppas, fast här ska de bildresa sig bort bland kobbar och skär i solnedgång som snöstorm.

Genom åren har också mitt intresse för skärgårdens historia väckts. Att kunna stå på ett skär och veta att för hundra år sedan så var det en livlig fiskeby med stugor i varenda skreva, det väcker min nyfikenhet. Jag vill dokumentera det lilla som finns kvar från den tiden och kunna hålla liv i de gamla historierna så att de inte dör ut.

Större delen av min lediga tid är jag ute med snurran och fotar vår fantastiska skärgård. En plats där jag kan koppla av och bara njuta av lugnet, är i fiskestugan på Bäckskäret i Söderarms skärgård. En annan favoritplats som jag vill tillbringa mer tid på är Tjärven eller »Ensamhetens Ö« som har en borglik fyr med spännande historia.

Det som tar större delen av min tid är medieprogrammet på Rodengymnasiet där jag pluggar med inriktning foto. I framtiden vill jag jobba på sjön som båtsman men min dröm är att kunna kombinera mitt yrke på sjön med fotograferandet. Mitt namn är *Rickard Rundgren Björk*, jag är 17 år gammal och håller till på Fejan. //





»Genom all min kärlek till mina hemtrakter har det vuxit fram ett intresse att fota allt som händer här ute i Roslagens skärgård. Jag vill kunna visa de som besöker skärgården endast under sommaren hur det ser ut resten av året.«



Vaxholm – skärgårdens huvudstad



*Segla
till julbordet!*

Out
www.out.se
08 618 00 80

SPORTFISKEGUIDNING & SKÄRGÅRDSÄVENTYR



äventyret börjar här...

www.catchrelax.se
08-544 913 20

**catch
&relax**

Vägverket
Färjerederiet



Tenö Varv
Box 27, 185 21 Vaxholm
Tfn: 08-544 415 40
Fax: 08-544 415 45
www.tenovarv@vv.se
tenovarv@vv.se

**T
TENÖ VARV**



Seapax

Supplied by arosmarin.se

WEBSHOP & GÄSTHAMNEN VAXHOLM
www.seapax.se, Telefon 08-562 158 70



• Sjösäkerhet • Marina artiklar • Utbildning

Skönare med sjönära

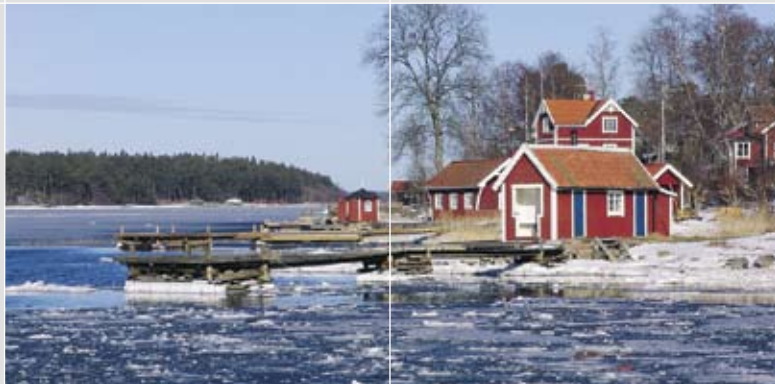

Ha en fridfull vinter i skärgården



Alla årstider i skärgården har sin speciella charm, på vintern njuter man gärna av lugnet.

Många börjar redan nu drömma om sitt eget skärgårdsställe inför varmare årstider.

Välkommen att kontakta oss inför er försäljning. Förberedelserna kan man börja med redan nu.

08-522 348 00

TOMMY CARLBERG



JOHAN VOGEL



ELISABETH ELDMAN



TOM KALLSTENIUS



LOUISE HELLSTRÖM



CECILIA ARVIDSON



PETER SVENSSON



59°N24

SJÖNÄRA

BOENDE PÅ FASTLAND OCH ÖAR



HAMNGATAN 20, VAXHOLM & STAVSNÄSVÄGEN 131, STRÖMMA
TELEFON 08-522 348 00 www.sjonara.se

18°E20

Nynäshamn – knutpunkten i söder



**Skärgårds
hotellet**
NYNÄSHAMN

Kaptensgatan 2
149 31 Nynäshamn
Tel: 08-520 111 20
www.skargardshotellet.com

Sjöbloms Öja Bod



JULBORD
KONFERENSER
MIDDAGAR
BRÖLLOP
FESTER
BED & BREKFAST
LUNCHER
LUNCHKORGAR

08-520 341 11 • 070-531 90 80 • www.landsort.nu

Det sägs att Nynäshamn har landets bästa vågsurfing



NYNÄSHAMN

**FRIHET ATT
UTVECKLAS**

**ADRENALINFYLLT
ELLER AVKOPPLING**
i Stockholms södra skärgård

 Nynäshamns Turistbyrå
08-520 737 00 www.visitnynashamn.se

Restaurang
Kroken



Fiskehamnen
Nynäshamn
4-21 / 12

JULBORD på KROKEN

Traditionellt med våra egna
delikatesser från Kroken & Rökeriet
495,- 20,-/år för barn 1-12 år

info@restaurangkroken.se www.restaurangkroken.se
Förbordsbeställning tel. 08-520 155 20 Välkomna!

RÖKT FISK
FÄRSK FISK
SKALDJUR
DELIKATESSER
EGNA
INLÄGGNINGAR
CATERING
UTESERVERING



**NYNÄS
RÖKERI**
FISKEHAMNEN • NYNÄSHAMN
08-520 100 23 • www.nynasrokeri.se

ö-folk Han är ungtkarl och bor ensam på en liten,
liten ö utanför Singö i norra Roslagen.
Året runt. Ön har gått i arv sedan hans fars morfar.



FOTO: JOSEFIN EKBERG

Jörgen Andersson murare/dykare, Lilla Sjalgrundet

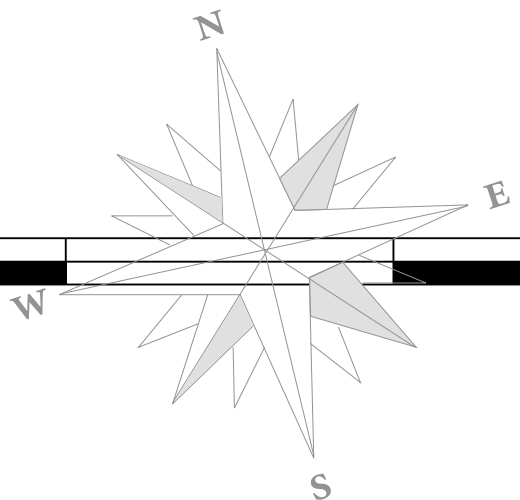

— **— DET ÄR EN FRIHET ATT BO SÅ HÄR.**

Man ser djur och natur växa upp. Ser svalorna komma, blåmesen som flyttat in i holken, haren, ejdern, kniporna, skäggdoppingen. De blir som mina husdjur, beskriver han.

Någon lappsjuka lider inte Jörgen av. Vardagar träffar han folk så det räcker i sitt jobb som murare. Och när sommargästerna kommer ut till grannöarna blir han bjuden på lunch. De lyssnar gärna på hans spännande dykhistorier och annat. Jörgen har mycket att berätta trots sin ungdom. Han är djupt intresserad av historia. Ett intresse han får utlopp för när han dyker på havets djup.

– Jag söker hela tiden svar på någonting och skickar iväg en tanke. När jag ser rocken hänga kvar där nere undrar jag »vem sprang över den här lejdamen sista gången?«, säger han.

Jörgen vill veta vad som hänt ombord på det sjunkna skeppet. Särskilt vid oklarheter och mystik. Tillsammans med sin vän Johan (som nyligen tragiskt omkom i en dykolycka) har han forskat i gamla arkiv och dokumenterat. Alla vrak som hittats utom ett har rapporterats till Sjöhistoriska museet. Båten Angantyr.

– Jag vill ha något kvar för mig själv, säger han och ler hemlighetsfullt.

I en liten skrubbe »gömmar« han några dykfynd. Rattar, skeppsklockor och annat inte äldre än hundra år, för då skyddas de av fornminneslagen. En gång råkade Jörgen ut för husranssakan. Men ärendet lades ner i brist på bevis. Nuförtiden låter han allt ligga kvar i havet för att det ska förbli som ett spännande undervattensmuseum för dykare.

Vilket är det mest spännande dykfynd du gjort?

– Jag hittade en sändare, troligen rysk. En rund grej med en liten antenn och diodlampa, avslöjar han.

Det häftigaste vraket är ett tyskt helt intakt handelsfartyg, August Thyssen. Hela besättningen blev räddad av fyrfolket på Understen. Jörgens liv är lika fullt av dramatik och nära döden-upplevelser som de sjunkna skepp han forskar på. En gång räddade han med nöd och näppe livet på sina dykkompisar som trasslat in sig i en trållare.

På sin egen 40-årsdag häromåret sjönk han med sin fyrhjuling på isen och trodde att hans sista stund var kommen. Han låg i en iskall vak utan dubbar i 10–12 minuter innan han hittade en iskant som höll för hans kroppshydda. Till slut lyckades han häva sig upp stelfrusen med fötterna på ett isflak. När han såg att dragkroken på fyrhjulingen stack upp skyndade han sig tillbaka för att rädda fordonet. Men han glömde byta om till torra kläder och höll på att inte orka ta sig hem igen.

– Jag fick tunnelseende och benen vek sig. Det kändes som om jag hade runda stolpfötter, berättar han.

Sista biten kröp han över isen. När han äntligen kom hem slog han på golvvärme.

– Det var riktigt rart, säger han med eftertryck.

Fyrhjulingen däremot sjönk och fick bärgas med helikopter bara för att bli stulen ett år senare.

Hittat sin plats på jorden

Trots allt kan han inte tänka sig att bo någon annanstans. Risken att förbli ungar är värd det.

– Det är inte många kvinnor som kan tänka sig att bo på det här viset, säger han.

Rik på upplevelser blir han i alla fall. Ibland regnar det guld från skyarna. Bokstavigt talat. Jörgen visar upp en svart guldklimp som ser ut som ett tuggat utspottat Hubba-bubba. Den hittade han för två år sedan.

– Jag tror att den kommer från yttre

rymden. Den har utsatts för enorm värme, säger han. En analys visade att det är äkta guld.

På Lilla Sjalgrundet finns en flera 100 år gammal imponerande stor tall som Jörgen hämtat kraft av. I den klättrade, lekte han som barn och såg på Roslagsloppet.

– Tallen har lärt mig mer än hela skoltiden, menar han.

Respekten för naturen gör att han har svårt för att rensa, röja eller avverka trän.

– De har ju växt upp med mig, säger han rörande känslösamt.

Tallen skulle han aldrig våga göra illa. Den är helig. Vid den vill både hans far och Jörgen bli begravda. Pappan har ett fritidshus på ön och kommer ut och hälsar på ibland.

Jörgen pratar lite för sig själv när han går ner till sitt båthus. Om han inte gör det blir svalorna skrämde och flyger iväg. Detsamma gäller för haren som också vill höra hans småprat.

– Lilla Sjalgrundet är min plats på jorden. Jag vill bo så här resten av livet, säger han.

Han har lite att jämföra med efter några år som byggnadstekniker i Etiopien, med saftig skattefri lön på 40–60 000 kronor i månaden plus flygbiljetter till exotiska resmål som Bahamas, Seyschellerna, Mauritius, Nya Guinea, Kenya och Pembaöarna. Vilket skulle kunna få vem som helst grön av avund.

– Det är inte intressant längre, säger han.

Du som sett så många öar, hur står sig den svenska skärgården i jämförelse?

– Jag har svårt för värme. Att komma till en vacker paradiso med snäckskalssand och sen svettas som en fontän... Nej, det lockar mig inte, säger han bestämt.

»Jag trivs bättre här under min tall där jag kan filosofera över livet« skulle han kunna tillägga likt tjuren Ferdinand.

/JOSEFIN EKBERG

Trosa - välkommen

**TROSA
TRAFIKSKOLA**
0156-195 15

WWW.TROSATRAFIKSKOLA.SE

Skärgårdskonsulten



- RIB-charter
- Utbildningar till sjöss
- Företagsarrangemang

0709-58 66 98 • www.skargardskonsulten.se

Trosa Åkeri



0156-122 86 070-555 88 41

Skafferiet

!!! GODASTE JULPRESENTEN !!!

HÄRLIGA KORVAR KOMPONERAS TILLSAMMANS
EFTER EGNA ÖNSKEMÅL.

FRÅN ETT STORT URVAL AV SVENSKA PRODUKTER TILL
EUROPEISKA DELIKATESSER, OSTAR OCH KORVAR.

BESTÄLL HOS **SKAFFERIET I TROSA** ELLER BESÖK OSS GÄRNA.
ÖSTRA LÅNGGATAN 32, 619 32 TROSA 0156-300 05

Fina Fisker



HAVETS JULBORD PÅ FINA FISKEN

Upplev Fina Fiskens fantastiska julbord med smaksensationer direkt från havet såsom ostron, hummer och löjrom i drivor. För 495 kronor äter Ni allt som står på bordet. Givetvis glömmet vi inte klassikerna julskinka och köttbullar.

Grunden slår vi upp
lördagen den 29:e november.

Bordsbokning på 0156-138 47

www.smaksensation.se

till världens ände

KutterKonfekt MARSIPANGÅRDEN
MARSIPANBÅTEN



*Storlek 1 & 2
Sjunde November*

KutterKonfekt är marsipan- och chokladkonfektur av hög kvalitet.

På Marsipangården i Trosa finns vår tillverkning med butik och café året runt.

Marsipanbåten, vår flytande konfektyrbutik vid Dramaten i Stockholm är öppen i december.

www.kutterkonfekt.se Tel. 0156-139 08 Östra Långg. 27 Trosa



TROSA

**Båtuthyrning - Fiskeguidning
- Skärgårdssafari**

Trosa fishecamp ligger vid Snipans vandrarhem
www.fishingcamps.se
08-785 00 70 trosa@fishingcamps.se



Klassiskt julbord

Från 385:-/p inkl. glögg vid brasan och kaffe.
Barn upp till 7 år gratis och 8 - 15 år till 1/2 priset.
Varmt välkommen att boka vårt julbord önskar
Agneta och Anders Scharp med personal.

Trosa Stadshotell & Spa
Tel 0156 - 170 70. www.trosastadshotell.se



Årets Julbord!

Den 28 november dukar vi upp Bomans traditionella sörmländska julbord. Allt lagat med stor kärlek av Bomans kockar och kallskänkor. 485:-/person. Barn under 6 år gratis, barn under 12 år halva priset. 28 nov-21 dec. Läs mer: www.bomans.se eller ring: 0156-525 00. Varmt välkomna!

BOMANS
HOTELL I TROSA

Boka på telefon 0156-525 00

ö-folk Kristina Ljunggren är verksam i skärgårdens båda och enda katedraler den ena belägen på den yttersta och den andra belägen på den innersta av skärgårdens öar – Utö Kyrka och Storkyrkan i Gamla Stan.



Kristina Ljunggren präst, Utö

TVÅ KYRKOR SOM kanske har lika många likheter som olikheter. En av likheterna, som också särskiljer båda dessa andliga forum från andra kyrkor, är att hit kommer väldigt många besökare som kanske vanligtvis inte går i kyrkan. Båda kyrkorna är mycket välbesökta av turister.

– För mig är det människa först och kristen sedan, säger Kristina.

Hon uppmärksammade sitt kall sent i livet. 37 år gammal prästvigdes hon 1993 i Storkyrkan. Praktiktiden genomfördes på Utö och den första egna gudstjänsten på ön höll Kristina redan 1990. En gudstjänst som inte övervarades i en kyrka utan som hölls utanför den stora vita byggnad som vetter ut mot havet och som ligger uppe på höjden invid Utö Vårdshus. Byggnaden kallas i dagligt tal för Societetshuset. Gudstjänsten hölls i samband med att Utö firade 100 år som badort. I vårdshusparken spatserade människor omkring klädda i en dresskod som härstammade från förra sekelskiftet. Och givetvis genomfördes gudstjänsten med full inlevelse i en äkta bombastisk strikt stil. Det skedde möten med många trevliga människor och kärlek uppstod till både ö-bor och till själva ön. Sedan dess har Kristina varit fritidsboende på Utö.

– Det jag gör här på Utö sker alltså på min fritid, som det heter. Det är i Storkyrkan jag har min fasta tjänst. Men att vara präst är för mig att möta människor och det gör jag oavsett vad man kallar den tiden för. Därför är möten och samtal utanför kyrkan så viktiga. Möten sker ju också när man sitter på någons veranda, dricker vin och pratar »strunt«.

Kristina är en närvarande medmänniska som utför mycket av sitt arbete när hon i ordets rätta bemärkelse egentligen inte tjänstgör.

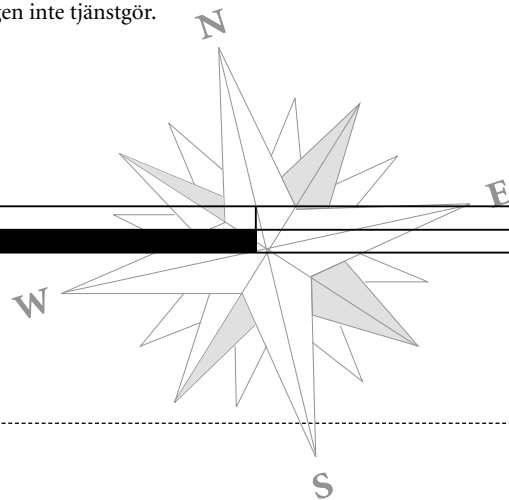

– För många har kyrkan blivit till en »om utifall att kyrka«, det vill säga något som är bra för någon annan att ha om det skulle hända något. Men som jag ser det så är människan till sin natur både politisk och religiös – religiös även om man inte stavar det »g u d«. Detta gäller oavsett vilken kultur man kommer ifrån.

En öppen attityd och låga trösklar till kyrkan hjälper till att göra kyrkan levande. I Utös kyrkoprogram ryms olika musikaftnar med jazz, körsång och ibland med mycket duktiga lokala förmågor, världsberömda på hela ön, som både spelar och sjunger. Begåvad med en vacker sångröst fyller också Kristina ibland själv, både under gudstjänst och vid andra tillfällen, kyrkorummet med sin klara stämma. Utställningar med måleri, skulptur och foto ryms också under kyrkans höga valv.

– Gud får ifrågasättas. Kyrkan är en plats där existentiella frågor skall ventileras. Detta görs idag kanske bäst genom konstnärliga uttryck. Kultur betyder faktiskt odling – andlig odling.

På midsommardagen, ute i det fria med enbart himmelen som tak, hålls gudstjänst. Då samlas många människor vid Utös välkända väderkvarn för att lyssna till gudsordet i ord och sång.

– Det är det nära samarbetet med skärgårdsbefolkningen som gör Utö till en levande församling. Här finns många som månar om sin kyrka även om alla inte så ofta går i kyrkan.

När sommar blir till höst och höst blir till vinter lägger sig känsla av ro, stillhet och frid över skärgården. Turisterna blir färre och därmed besökarna i kyrkan likaså. Mörkret kommer och de ljus som tänds i kyrkan lyser upp tillvaron för kvarvarande ö-bor och för de besökare som hittar till skärgården även denna del av året. Genom sin försorg och omsorg fortsätter Kristina att tillsammans med kyrkoherden i Utö kyrka bistå församlingen med den andliga odlingen. Utös skolbarn bjuder på luciakonsert, gudstjänst hålls i adventstider och Utö kyrka är välbesökt under julottan. Samtalen med Kristina fortsätter i affären, på båten mellan Årsta Havsbad och Utö eller där man har turen att möta henne. // CICKI BORG



FOTO: CICKI BORG

Fåglar styr kosan mot Långe Jan

Ölands södra udde är ett paradiset för fåglar och ornitologer. Den flacka, blåsiga och betade naturen är storslagen. Ståtlige fyren Långe Jan blinkar flirtigt åt alla håll.

TEXT: JOSEFIN EKBERG ILLUSTRATION: LASSE HOLM



Lasse Holm
2018

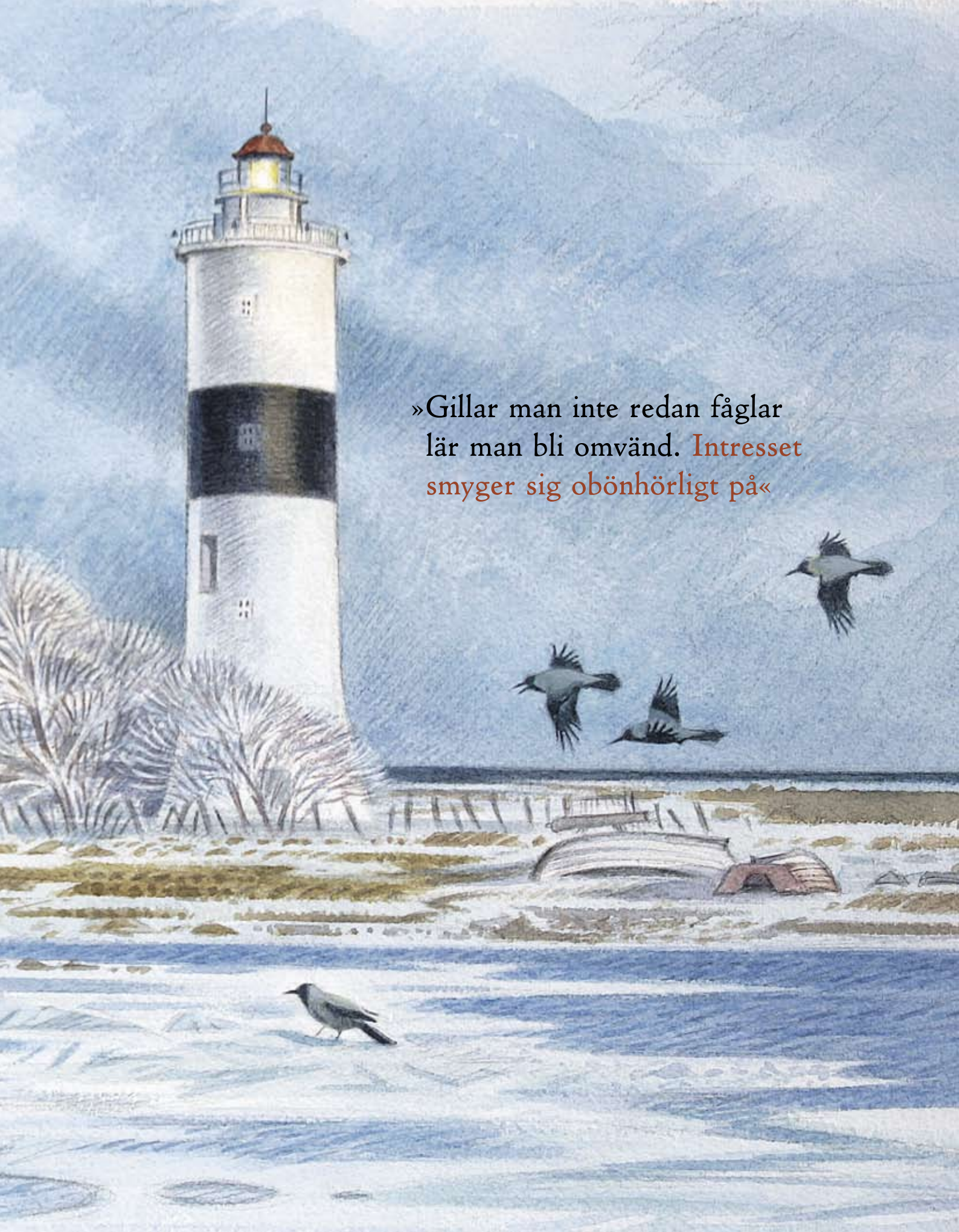

»Gillar man inte redan fåglar
lär man bli omvänd. **Intresset**
smyger sig obönhörligt på«

MITTEMOT ETT LITET FYRMUSEUM i

en vaktmästarbostad avgränsat med ett enkelt snöre bor en riktig fyrvaktare. Än idag. Trots att fyren avbemannades för tjuogoåta år sedan.

– Jag körde hit för att köpa gädda. Och då frågade jag om de behövde folk, börjar Bertil Nilsson berätta om hur han hamnade här.

Han hade tur, fick jobb direkt och blev kvar. Förutom fyrvaktarsysslor och väder-rapporteringen åt SMHI kunde han ägna sig åt lyckosamt jakt och fiske. Ibland skålades i cognac. Bertil stortrivdes. Det är lätt att förstå, i detta fågelparadis. Men det är nog inte fåglarna som fått honom att stanna. På frågan om han har blivit fågelskådare på äldre da'r svarar han pillimariskt:

– Jo, om de kommer i grytan.

Men är det verkligen möjligt att inte bli smittad av fågelintresse när man bor så här, kan man undra.

Har du sett någon ovanlig fågelart då?

– Ja, det var ett gångjärn därnere en gång, pekar han och ler.

Jaha, så var det med det. Han känner i alla fall till att ornitologerna har fått korn på en pärluggla i dag. I hans trädgård.

Nu är Bertil pensionär och bor mitt i smeten. Bland fågelskådare, naturälskare och turister. Hemtjänsten kommer och hjälper honom varje dag. Om vintrarna när snön yr igen är det bandvagn som gäller. Han trivs och kan inte tänka sig att bo någon annanstans.

– Jag blev kvar. Det har bara blivit så. Länsstyrelsen låter mig bo kvar, säger han.

Från sitt sovrumsfönster har han full koll på fyren. Den har hittills stått stadigt i alla väder. Idag blåser det »bara« 17 meter per sekund. Bertil minns när det var hela 42 i vindstyrka. Det är inte för inte Ölands södra udde kallas för landets värsta blåshål. Naturens krafter märks tydligt på detta flacka landskap.

– Det var en från Jämtland som frågade om det varit högvatten här någon gång. »Ja, upp till cementplattorna. Det kom två abborrar i råttfällan. Så det var högt«, berättar Bertil.

Oas för fåglar

Det första som möter besökare på väg till Ölands södra udde är en lång stenmur byggd av kung Karl X. Oavsett om man kommer den västliga eller den ostliga vägen. Från Ottenby kungsgård går en fyra kilometer lång och smal väg via ängsmarker och betade strandängar till fyrplatsen.



Får, kor och fåglar strövar fritt på vägen och bredvid. I sakta mak och med en kos självklara pondus flyttar kossan till slut på sig. Fåren har särskilda favoritstenar och buskar som de kliar sig mot. Ett gäng dovhjortar står och betar i närheten. De liknar antiloper på en savann. Förälskade tofsvipor skuttar omkring i grönskimrande fjäderprakt. Så nära att det nästan går att ta på dem.

– Iviip, ivipp-hui, låter de glatt och gör flyguppvisningar.

Nära strandkanten ligger sälar på stenar som knappt syns. Det doftar tång och frisk havsluft. Platsen andas skön natur och spännande historia. Här finns gott om fornlämningar. Intill vägen syns grunden av det kapell fyren byggdes av, S:t Johannes kapell. Där förvarades havets silver – sillen. Uppenbarligen viktigare än det kyrkliga. Fyren döptes till Långe Jan efter kapellet. Ortsborna ville dock aldrig ha någon fyr. De levde gott på att plundra skeppbrutna. Med tiden blev de havets sjöräddare istället.

Fyren tändes i november 1785. Den långa ståtliga fyren är det första flyttfåglarna möts av efter en lång tröttsam flygtur. Här stannar de till för att fylla på fettdepåerna och hämta ny kraft. Det finns gott om mat. Ett kakafoni

av kvitter hörs vår och höst. Särskilt veckorna 21 och 41. Tystast är det i januari. Då vakar havsörnen över området. En kall vinterdag kan berglärka, snösparv och vinterhämling skådas i tubkikaren.

Fågelintresse som smittar

På fyrplatsen finns en fågelstation och ett nybyggt Naturum med restaurang *Fågel Blå*. På menyn står hjortfårsbiff med lingon och mos. Ur högtalarna hörs toner av »What a wonderful world«. Rätt låt på rätt plats.

– De flesta kommer hit för att se fyren och sen upptäcker de fågellivet, berättar Naturums föreståndare *Liselotte Wetterstrand-Waldenström*. I Naturum låter det som en djungel av visslingar, skrån, insektsurr och andra läten. Naturtrogna fåglar svävar i taket. Ur väggen sticker det ut näbbar och klor. För barn och vuxna med barnasinet i behåll finns lärorika och roliga fågelsporttävlingar.

Gillar man inte redan fåglar lär man bli omvänd. Intresset smyger sig obönhörligt på. Det bjuds även på kuriosa öländsk kunskap. Som citatet av komminister Olaus Åberg när han beskriver öläningen. »Det är ett egendomligt folk...« och sen fortsätter han »...På västra kusten möter man överhuvudtaget blott ljuslåta och trygga människor«. Enligt hans beskrivning är någon från den östra sidan »en vildsint och styv sälle« och sällan blond.

Både Naturum och fågelstationen ordnar guidade visningar. Och fyren är öppen för allmänheten. Det tar 197 tappra trappsteg att ta sig till toppen på den 41,6 meter höga fyren. Men det är det värt. Väl uppe bjuds på magnifik utsikt i alla väderstreck. På fåglarnas höjd. Det här är den sköna syn de små liven möts av från ovan. Utmattade och utsvultna. De känner nog trygghet och glädje vid åsynen.

Åtminstone tills de fastnar i något av fågelstationens nät. Ett stenkast från fyren lossar ringmärkare Magnus Bladh med varsam hand en liten rödhake som fastnat och släpper ner fågeln i en tygpåse på höften. Fåglarna undersöks i ett rum kallat »labbet«. Några ungdomar sitter och håller i varsin liten fågel. De blåser på fjädrarna, bedömer och gör anteckningar om ålder, kön, vikt och art. De som inte redan är ringmärkta blir det. //

Östhammar/Öregrund

– badorten i norr



MATTON MARIN



ANYTEC
BOATS



Uttern



Silver & RYDS

0173-214 00
www.mattonmarin.se



SUNDBODEN

Hansvärdning
Kärlar, gyller, sand
vid Öregrund

0173-133 64 0709-465 45

I ETT GAMMALT SÄDESMAGASIN

Öppet: Tisdag & Torsdag 11-17 Lördag 10-15
Välkomna
sundboden.oregrund@telia.com
www.green-house.com/sundboden

Sundsveden

Uppliv Öregrunds skärgård

Konferenser | Stugor 40 m från havet | Bastu med bad i tunna
Uthyrning av båtar | Femkamp | Fiske
Skärgårdsturer med eget fartyg | Svävertaxi under vintern

0173-70242
www.sundsvedenturist.se

Forsmarks Wårdshus



I detta vackra 1700-talsbruk ligger Wårdshuset
med stor uteservering mot Bruksdammen
Enkel och dubbelrum
i gamla betjäntflygeln och tvätthuset
www.forsmarkswardshus.se Tel 0173-501 00

Båt & Motor AB i Östhammar – Norra Roslagen!



THULE
TRAILERS



Släpvagns-
uthyrning!



Båtförsäljning
& service!



Välkommen till...
BÅT & MOTOR

Parkgatan 1 Östhammar • Tel 0173-124 30
www.bat-motor.se



Rosenberg
Roslagen



Hotel Rosenberg Roslagen
*** En oas i Roslagen ***



Uppsala
76
Norrtälje

www.rosenbergroslagen.se 0173-463 80



»Om en medlem får syn på en skrikörn eller en fnittertrast ringer han en jourtelefon och knappar in en kod.«

skrikörn eller en fnittertrast ringer han en jourtelefon och knappar in en kod. Då piper det i alla personsökare och folk slänger sig i sina bilar.

De ger sig inte ut för att själva upptäcka en fågel, utan för att kryssa av den på sin lista. Rekordet brukar ligga på drygt 330 arter. Fågelskådarna krigar. Deras listor med observationer publiceras på Club 300:s hemsida. De har en dekal med ett kryss på bilen och kallas kryssare. De skyr inga medel, säger min vän. Det finns de som hyr helikoptrar.

Observationerna ska godkännas av Raritetskommittén för att gälla och det blir ofta bråk. Orientvadersvalan som iaktogs i Falsterbo blev omstridd. Några kryssare tog fjädrar och lät DNA-analysera dem i London för att få bekräftelse. Men fjädrarna visade sig komma från en tofsvipa. Samma frågetecken har rests runt isabellastenskvättan som iaktogs på Värmdö.

De nya sortens fågelskådare befinner sig i permanent stress. De kan åka tiotusen mil

under ett år, berättar min vän. De är kamouflageklädda som commandosoldater. Deras tidning heter Roadrunner. Utrustningen är uppdaterad med handkikare för tiotusen kronor och en tubkikare med zoomokular och floritglas för femtontusen.

Hemma blir det slitningar. Kanske ligger hustrun på bb när personsökaren piper. Det kan vara en blocker som dykt upp. Han måste iväg. Annars är han avhängd. En blocker är en fågel som kanske bara visar sig en gång under en mansålder. En sådan blocker var albatrossen som dök upp på Västkusten. Missar man en blocker ligger de andra ohjälpligt före. Kryssaren försöker förklara för sin hustru. Vanliga tider gäller inte för fåglar.

– Du får välja mellan mig och piparsnäppan, ropar hon.

Därmed är det kört. Han kan inte välja bort sig själv. Han väljer piparsnäppan. När han väl hittar sin fågel kommer den stora tomheten, säger min vän. Allt liksom rasar ihop inom honom och han måste iväg till en

långstjärtduva eller en orientvadersvala. Det tar aldrig slut.

Bland fågelskådarna talar man nu om fågelänkor. Vad gör Socialstyrelsen? Vad är det som driver? Kanske är det viljan att flyga och behärska elementen. De flesta traditionella fågelskådare har dock en viss distans. De identifierar sig sällan totalt med fåglarna och försöker inte flaxa med armarna för att lyfta.

Min vän tycker att känslan snarare liknar en konstupplevelse, förbryllande och abstrakt. Jag såg en brandkronad kungsfågel i påskas på Gotland, säger han. Det var inget märkvärdigt med den, men jag upptäckte den själv. Den bara stod där. Det var stort.

/DOKTOR GORMANDER

Doktor Gormander, mångårig krönikör, i skärgården också känd som Gunnar Ohrlander, författare till den prisbelönta boken Sjökrogar.



Julbord i

Sjöbloms ÖjaBod

08-520 341 11
www.landsort.se



08-717 15 60
www.skargardskrogen.com

Ludvigsbjergs

HERRGÅRD
anno 1776

08-500 454 10
www.ludvigsbjerg.se

Lyckhem

Skärgårdspensionat

0176-940 27
www.lyckhem.nu



SANDHAMNS
VÅRDSHUS

Estab. 1672
08-571 530 51
www.sandhamns-
vardshus.se



0176-191 40
www.ssnortelje.se



08-574 504 00
www.sandhamn.com

nasslingen

08-542 472 10
www.nasslingen.se

GRINDA
VÅRDSHUS

Hotell & Konferens

08-542 494 91
www.grindawardshus.se



SMÅDALARÖ GÄRD

08-571 419 19
www.smadalarogard.se

PENSIONAT GRANPARKEN

0176-103 34
www.pensionatgranparken.se



+358 (0)18 559 55
www.brudhall.com

Alandia Adventures

+358 (0)405 417 413,
(0)18 419 15
www.visitaland.com/
alandia-adventures

Restaurang
NAUTICAL

Mariehamn
+358 (0)18 199 31
www.visitaland.com/
nautical

Skärgården



08-601 30 25
www.restaurantj.com

smaksensation
RESTAURANGER

FinaFisken

0156-138 47
www.smaksensation.se



08-504 203 00
www.uto-varldshus.se

Blidö Vårdshus
KONFERENS OCH VANDRAHEM

0176-825 99
www.blidowardshus.se

FEJAN

0176-430 42
www.fejan.se



Forsmarks Vårdshus
0173-501 00
www.forsmarkswardshus.se

Sundsveden

0173-702 42
www.sundsvedenturist.se



FÄGELBROHUS

08-571 419 90
www.sjonaramoten.se

BOMANS
HOTELL I TROSA

0156-525 00
www.bomans.se

Trosa Stadshotell & Spa

0156-170 70
www.trosastadshotell.se



BOCKHOLMEN
HAV & RESTAURANG

08-624 22 00
www.bockholmen.com

DJURÖNÄSET
FÖRTROLLANDE MÖTEN

08-571 490 00
www.djuronaset.com

Restaurang
Kroken



Fiskerhamnen Nynäshamn

08-520 155 20
www.restaurangkroken.se

ECKERÖ LINJEN

Ålands hav
0175-258 00
www.eckerolinjen.se

Närproducerat & klimatsmart

Ett nybyggt slakteri. Effektivt till EU:s alla krav och samtidigt småskaligt och närmast – idylliskt... Är det överhuvudtaget en möjlig kombination? Ja, det är faktiskt så man upplever Ö-Slakts skärgårdsslakteri vid Tavastboda Gård på Värmdö. TEXT OCH FOTO: TORBJÖRN WILEEN



Utan stress vandrar fåren med Albert Matsson i släptåg från båten mot fällan.

→ **CENTRALISERING HAR TVINGAT** djurhållare i Stockholms skärgård att skicka sina djur först med båt till fastlandet och sedan på lastbil många mil in i Sveriges inland. Sprängfyllda av stresshormoner och med vikt förluster har djuren slaktats efter många timmar på trånga lastflak. Det är annat vid nya Ö-Slakt, Tavastboda gård på Värmdö.

Solen både lyser och värmer när nämdebonden *Albert Mattssons* transportbåt kommer inglidande mot Ö-Slakts brygga. I lastrummet sticker ett gäng gutefår nyfiket fram sina huvuden. Det är *Peter Tjulanders* runmaröfår som får skjuts idag under denna sin sista resa. Fåren hoppar i land och vandrar självmant upp till inhägnaden på Ö-Slakts gård.

– Det är ju det som gör skillnaden så stor numera, bekräftar *Lill Schierman*, även hon Ö-Slaktkund som djurhållande jordbrukare på Hjälmo i mellanskärgården.

– Våra skärgårdsdjur är vana att åka båt från kobbe till kobbe när de betar på öarna.

Här kan man tala om både närproducerat och klimatsmart!

Nästa morgon hämtas fåren från inhägnaden av *Tommy Dahlberg*. Djuret följer utan att tveka med in i slakthallen. Där är lugnt och stilla. Inga skrik, inga sparkar eller slag, inga panikslagna djur. Tommy driver till vardags företaget Stockholms Nödslaktservice och kan hantera djur. Han tar fåret om halsen och placerar en tub med en liten krutladdning och en vass kon mot djurets panna. Skottet går av och fåret faller livlöst till golvet. Med en kätting runt bakklövarna hissar färkroppen upp och töms på blod.

Nu tar *Leif Westphal* vid. Med 40 års erfarenhet som styckare vid Slakthuset i Enskede drar han efter ett par snitt vid fårets bakben i ett enda drag av hela pälsen. Färkroppen går vidare till *Nudar Ushorov* med många år som slaktare i Kazakstan bakom sig. Där ser slaktmetoder annorlunda ut så *Nudar* har delvis fått lära om. På Ö-slakt tar han ut och sorterar inälvorna samt ser till att hallens golv hålls rent under hela processen. Kraven på hygien är hårda och tillsynen minutlös. Livsmedelsverkets veterinär besiktigar varje dag lokal och slaktdjur före slakt liksom köttet efter slakt.

Det är ofrånkomligt under kaffepauser vid Ö-Slakt att man pratar kött och köttkvalitet, en både känslig och mångfacetterad fråga.

Med smak av saltvatten och vilda örter

Är det sant att kött från betesdjur i skärgården har en speciell smak?

– Ja, och det har främst två orsaker, säger

Olle Eriksson, föreståndare för Ö-Slakt och dessutom ägare till Tavastboda Gård där slakteriets lokaler ligger.

– Skärgårdsdjur dricker mest salt havsvatten vilket ger en fin smaknyans. De betar dessutom på strandängar och annan »vild« mark med en mångfald av örter. Det ger den smakrikedom som skärgårdskött är känt för.

Leif Westphal, styckmästaren, vill slå ett slag för fetare kött.

– Svenska köttproducenter satsar på ungtjurar som har liten fettansättning. Kött från kvigor och kor har mer fett insprängt i köttet som blir godare och mjukare att skära. Kniven bara glider igenom!

– Varför satsar man inte på kor?

– Tjurar är tyngre och man får betalt efter vikt.

Olle Eriksson tycker att vi har för bråttom i produktionen.

– Ett djur växer först till i sin muskulatur, därefter börjar det sätta fett. Men det hinner djuren i svensk uppfödning aldrig göra innan slakt. Och fett och bindväv sätter smak på ett kött.

Ytterligare en knivig fråga är hur kött skall hängas. *Olle Eriksson* förklarar:

– Ö-Kött levereras hängt en vecka i 40 dygnsgrader. Mörningen är beroende av tid och temperatur. Ett dygn i tio plusgrader är detsamma som 10 dygnsgrader. Vi hänger vårt kött en vecka i 40 dygnsgrader.

Ö-Slakt har samarbete med mästarkockarna vid krogen *Lux* på Essingeöarna. De besöker slakteriet för utbyte av erfarenheter och kunskap om såväl hängning som styckning av kött. Allmänhetens möjlighet

att köpa Ö-kött är hittills begränsad till antingen direktbeställning hos slakteriet eller genom besök i slakteriets egen »köttbil« som varje fredag slår upp sina dörrar vid Ålstäket klockan 16–18.

Öppet skärgårdslandskap på Möja
Tavastboda Slakteri är en del av det omfattande Möjaprojektet tillsammans med egen djurhållning och ett omfattande markägaresamarbete.

Projektet drivs av möjabon *Henri Tengvall* som också själv delvis finansierar det samt har fått till stånd ett unikt markägaresamarbete både på huvudön Möja och inom möja-reservatet. På Möja har till exempel ett djurstall byggts för 150 gutfår samt ett tional nötkreatur av Highland Cattle.

– Bara på Möja har projektet öppnat cirka

25 hektar med hjälp av bete och fodertag och i reservatet arbetas med cirka 150 hektar stängslade betesmarker. Möjareservatet har vi inventerat tillsammans med Världsnaturfonden och delat upp i tio bitar, berättar Henri, som fick idén när förra landshövdingen *Mats Hellström* på en konferens år 2005 inspirerat talade om behovet av fler betesdjur för att hålla skärgårdslandskapet öppet.

Idag återstår endast ett år av projektet och Mats Hellströms initiativ har inte följts upp med konkreta åtgärder i ett nödvändigt samarbete mellan Länsstyrelsens lantbruks- respektive naturvårdsenhet, samt djurhållare, markägare och andra intressenter.

– Liksom andra frågor flyttas problemen mellan olika personer och myndigheter och det blir mer prat om behov och problem än lösningar, menar Henri. //

»Skärgårdsdjur dricker mest salt havsvatten vilket ger en fin smaknyans.

De betar dessutom på strandängar och annan »vild« mark med en mångfald av örter«



Samlad köttauktorit! Fr. v. Olle Westphal, med 40 år som styckmästare bakom sig, Tommy Dahlberg, ägare till Stockholms Nödslaktservice, Nudar Ushorov med internationell slakterfarenhet samt slakthuschefen Olle Eriksson.



Nudar Ushorov sorterar inälvor.



Slaktaren från Kazakstan.



Olle Westphal förvandlar en får kropp till stekar, spjäll och charkuterier.

Nu är det jul igen och nu



Tripodlampa golv
Pris: 3 600 kr
Säljs hos Bland kobbar
och skär, Vaxholm.



Liten plåtmås
Pris: 165 kr
Säljs hos Bland kobbar
och skär, Vaxholm.



Tennhjärta
Design Estrid Ericson
6 cm högt, 7 cm brett.
Pris: 495 kr
Svenskt Tenn
Strandvägen, Stockholm.



Original topplanterna
i koppar märkt med »Tre Kronor«
Höjd: 42 cm. Pris: 8 900 kr
Fartygsmagasinet.



Tomtefar 43cm,
Pris: 149 kr
Säljs hos Duka.



Skärgårdslåda med julglöd, anthurium, echeveria,
mossa, kottar, alunrot, trollhassel, halmkrans.
Pris: 725 kr. Säljs hos Fru Grön, Norrtälje hamn.

är det kul igen...



Julkula, grön/guld av glas
Diameter: 10 cm,
Pris: 39 kr
Säljs hos Duka.



Marsipangris
från 100 gr till 1 kg
Pris: 95-500 kr
Säljs hos Marsipangården i Trosa
och Marsipanbåten i Stockholm.



Kryddkvarn Söderarm
Pris: 495 kr
Säljs hos Bland kobbar
och skär, Vaxholm.

...och julen vara in till påska.



Stickade fiskartröjor från Peterson & Maja
Vuxen storlek pris 650 kr.
Säljs hos Skärgårdsverksta'n,
Runmarö (öppet sommar).
Ulrika Nilheimer 070-554 46 75.



FOTO: GICKI BORG

Ninas ö-kända tomtar hittar du under Utös
Julmarknadsdagar i hennes egen röda bod vid
gästhallen eller i butiken Step, Västerlånggatan 64
i Gamla Stan.



Glöggmugg Luvan
Design Tina Hellman
Pris: 395 kr
Säljs hos Senskt Tenn.



Ljushållare av drivved tillverkad
av Ulrika Nilheimer. Pris 475 kr.
Säljs hos Skärgårdsverksta'n,
Runmarö (öppet sommar).
Ulrika Nilheimer 070-554 46 75.

VÄLKOMMEN till RÅDMANSÖ

öster om Norrtälje
väster om Åland



Foto: Rolf Karlsson



**ENSKÄRS
SJÖTRANSPORT**
070-692 83 83
www.enskarssjotransport.se

FRÖTUNA TAXI & BUSS AB
*Vi kör dig lugnt
och säkert*



ABONNERING AV BUSSAR
Telefon 0176-26 90 65
www.frotunataxiobuss.se

Present & Gårdsbutik



**BREVIKS
LOGEN**

Sväng av vid mjölkpallen på
E18 efter Södersviksavfarten
0176-428 06 **Välkomna!**

FEJAN

Skärgårdskrog, konferens & vandrarhem

0176 430 42 • info@fejan
www.fejan.se

ALLT FÖR BÅTEN

MERCURY VOLVO PENTA



GRÄDDÖ MARINA
0176 409 00

WWW.GRADDOMARINA.SE

Fritidsbyn
KAPELLSKÄRET

Vandrarhem STF Camping SCR
Gästhamn Aktiviteter
Tel 070-800838



STJÄRNVRETTEN
Café och Bed & Breakfast

Bed & Breakfast, öppet året om
www.stjarnvreten.se
0176-146 83 070-333 93 38

Tag E18 mot Kapellskär,
hö vid Vreta mot Furusund. Efter 900 m hö
mot Björnö. Stjärnvreten direkt till höger.

**Mauds
HEMSLÖJD**



Refsnäs 0176-403 92 eller 070-547 19 36

**OSTER
DESIGN**

LENA ÖSTERGREN
GRAFISK FORM REFSNÄS
TELEFON 0176-223080
OSTERDESIGN@LOCALNET.NET

Bröllop & Fest

Rådmanö Bygdegård
0176-406 09
www.radmanso-bygdegard.se

DIN BYGGHANDEL!

RäfsnäsSågAB

Telefon 0176-402 65, 406 22
info@rafsnassag.se
www.rafsnassag.se

ICA Skärgårdshandel

Välsorterad ICA-butik med eget Café



ATG & Svenska Spel • Posten med Svensk kassaservice
Ordnad för Systembolaget • Videoskyddning • GrillCafé

Butik: 0176-400 12 • Café: 0176-400 11

Med känsla för skärgården

Det aktiva skärgårdslivet har börjat. Ljumma vindar, fräscha vidder och långa dagar.

Precis som du, älskar vi på Bjurfors Skärgård att vara här. Vi känner de flesta vikar. Vi färdas med egen båt (och har fartygsbefäl klass 8). Vi lever i skärgården den mesta tiden av året och kan det mesta om skärgårdslivet.

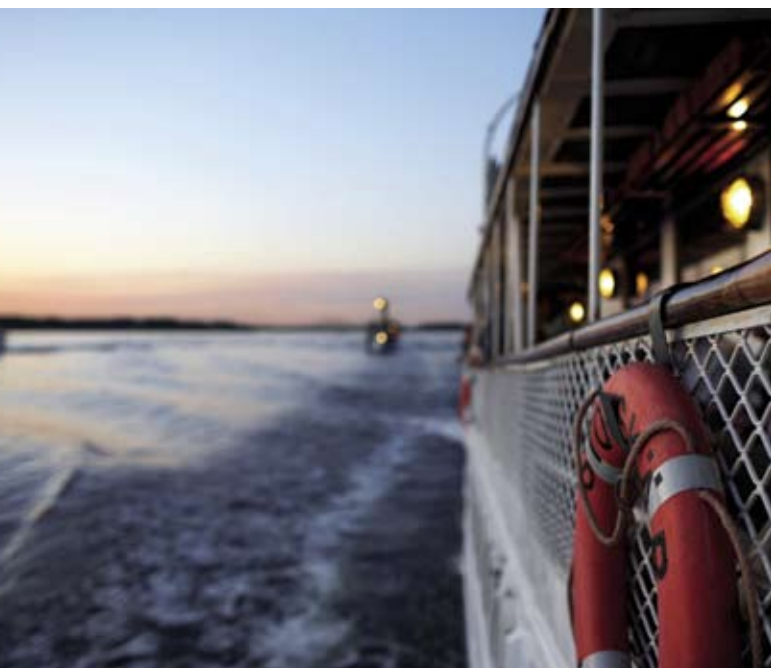

Bjurfors Skärgård täcker skärgårdskusten från Arholma till Landsort.

Vi har många skärgårds- och sjöställen, små som stora. Ring någon av oss för att höra det senaste!

Joachim Söderberg
Tommy Hallström
Tor-Ingemar Ehn
Staffan Westerberg



BJURFORS

Engagemang i minsta detalj

Upplev en skärgård lite längre bort.



THAILANDS SKÖNA ÖAR

Koh Lanta, Koh Mook, Koh Phi Phi, Koh Ngai, Koh Chang, Koh Kood, Koh Maak, Koh Kho Khao, Koh Samui, Koh Tao, Koh Phangan och Koh Samet. Du har säkert redan listat ut att Koh betyder ö på thai. Vi tycker att en resa till Thailand inte blir komplett utan att ha besökt åtminstone en ö. I vinter har vi fler kombinationer att välja på än någonsin. Dessutom med bekväma direktflyg. En av våra egna favoriter är Koh Tao i kombination med Khanom eller Chumphon, som påminner om hur Thailand var för tio år sedan, utan många turister.

Pris från 11.000 kr



DYKRESA RUNT VISAYA ÖARNA

Vår egen liveaboard m/s Goya tar dig med till flera dykparadis i den Filippinska övärlden. Resan börjar på vårt hotell på ön Negros. Här kan du bo hela vistelsen om du föredrar mer komfort. Den äventyrlige följer istället med på våra veckolånga dyksafaris runt Visaya öarna eller Cagayan öarna. Då får du uppleva den vackra filippinska arkipelagen med strandhugg på paradisoär. Har du inte redan dykcert så kan du göra utbildningen hos oss. Exemplet avser en tvåveckors resa inkl dyksafari där både dykningen och alla måltider ingår.

Pris från 19.000 kr



VACKRA ÖAR I VÄSTINDIEN

Tänk att få kryssa runt i den vackra Karibiska övärlden. Det kan du göra under en kryssning och då få uppleva flera öar på en gång. Vi har själva precis kommit hem från vår egen grupp-kryssning i södra Karibien där vi besökte Aruba, Curacao, St Maarten, St Thomas och Puerto Rico. Ring och prata med Mimmi som är vår kryssningsexpert och har kryssat mer än 30 gånger. Hon har en uppsjö med förslag och hundratals fartyg på sitt bord att välja mellan. Även den största av dom alla, Oasis of the Seas som gör sin jungfrufärd om ett år.

Pris från 12.000 kr

