

# Magasin Skärgård.

sinne/smak/sevärdheter

*Varsågod  
- magasinet  
är gratis!*

*sommaren* 2008

håll ångan uppe / gräsköbor slår gräs  
upptäck ornö / barnens ö svänger  
räddad av helikopter / märket

Läs mer om skärgårdens  
sista koleldade ångbåt  
på sid. 6

*skärgårdsguide*

# ROCK & RIGG

**STOCKHOLMS  
SKÄRGÅRDS  
ENDA OUTLET!**  
KLÄDER & SKOR

**SEBAGO**<sup>®</sup>  
**KEY WEST**



**MUSTO**<sup>®</sup>  
PERFORMANCE

**Timberland**<sup>®</sup>



  
**O'NEILL**



**HENRI LLOYD**

**HAMNGATAN 8 VAXHOLM**  
08-541 303 01 [www.stockholmssvidar.se](http://www.stockholmssvidar.se)  
Vardagar 9 – 20 Lördag, Söndag 9 – 18

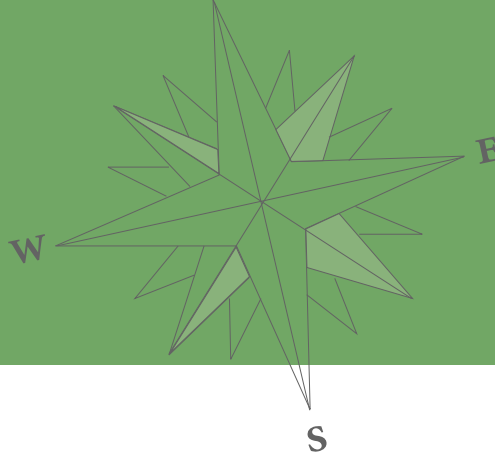

## Njut av varje sekund

Nu nalkas den årstid med tid att njuta. Sommaren. Ett sätt att få den att kännas lång som barndomens är att ta in varje millisekund av nuet. Fåglar kvittar ikapp, en mild bris smeker din hud, det doftar ramlök, molnen formas till förgängliga figurer och i fjärran hörs röster... »Varsågod. Här får du det fjärde sommarnumret av MagasinSkärgård«.

Det kom ett mail från en läsare som uppskattar att vi skriver om vanligt folk och jordnära ting. Det tänker vi fortsätta med. Den här gången tar vi dig med ombord på ångfartyget Blidösund, byggd av folk på Blidö. Du lär känna stora anonyma Ornö som få turister har upptäckt. Vi låter dig väl smaka av folklig atmosfär på krogen KnappKarlsson, belägen i några enkla båthus.

Du får även uppleva hur lyckligt det kan sluta efter en dramatisk hjärtattack i skärgården. När livsviktiga

koordinater finns till hands och en räddande helikopter kommer fortare än en ambulans. Vi tar dig med till ön Gräskö och visar hur fint det blir när folk slår med lie. Och du får känna hur spännande fyrfolket hade det på Märket mitt i Ålands hav. Det är bara ett axplock. Mer folkligt kan det väl knappast bli?

Med detta vill vi hälsa att det bästa i livet är gratis. Kärleken, naturen och MagasinSkärgård. Värdet är inte synonymt med noll kronor utan så värdefullt att det är omöjligt att sätta en prislapp. Passa på och njut av alla goda ting. Med gott samvete. Men glöm inte att skriva upp den position du befinner dig på. För säkerhets skull. Vi kanske ses på N 59° 46' 21, E 19° 04' 74 i sommar. Keep smiling.

/REDAKTIONEN



ANSVARIG UTGIVARE O. REDAKTÖR Josefin Ekberg, JE MEDIAPRODUKTION

PL 2178, 760 15 Gräddö, 0709-701 901, Josefin@magasinskargard.se, www.magasinskargard.se

FRILANSREPORTRAR Gunnar Ohrlander, 070-690 84 69 / Cicki Borg, 070-527 82 82 /

Anne Adre-Isaksson, 070-561 16 57 OMSLAGSBILD Roine Karlsson ART DIRECTOR Eva Englund, 070-226 22 21

GRAFISK FORMGIVARE Magdalena Lindelöw, 070-303 64 24 ILLUSTRATÖR Lars Holm, 0176-918 19

ANNONSSÄLJARE Josefin Ekberg, 0709-701 901 / Gittan Alm, 070-331 75 01 / Cicki Borg, 070-527 82 82

TRYCKERI Sörmlands Grafiska Quebecor DISTRIBUTION 100 000 ex/år (vår, sommar, vinter)

via turistbyråer, hamnar, hotell, krogar, butiker, båtar, informationsbodas och vänthallar m.fl.

MagasinSkärgård är en fristående produkt. För ej beställt material ansvaras ej.

## www.strandparty.se Waxholm Strand, Eriksö i Vaxholm

**20 Jun** 14 - 15.00 Midsommarfirande med dans kring midsommarstången & lekar för barnen.

**27 Jun** 17 - 21.00 Strandparty med Live musik - Fri entré - På scenen "Peter B Eriksson" finns Sveriges bästa enmansband?

**4 Jul** 17 - 21.00 Strandparty med Live musik - Fri entré - På scenen "Kalasbandet" med garanterat Strandpartydrag.

**8 Aug** 17 - 21.00 Strandparty med live musik - Fri entré - Tillbaka igen Clas Lundqvist - slåss med Peter B Eriksson om titeln...

**15 Aug** 17 - 21.00 Strandparty med Live musik - Fri entré - På scenen "Peter B Eriksson" - Är han Sveriges bästa enmansband?

**STUGOR - CAMPING - SKOLRESEPAKET  
KONFERENSER - BOULE - BEACHVOLLEY  
MINIGOLF - RODDBÅTAR  
CYKELUTHYRNING - CAFÉ**

ERIKSÖ - VAXHOLM  
www.strandparty.se  
T.08 541 301 01  
F.08 541 301 38

Med reservation för eventuella ändringar



# Kryssa med oss i Södra Karibien



**Skillnaden mellan en vanlig semester och en resa för livet är vår årliga gruppkrässa till Karibien. I år kastar vi loss i San Juan på Puerto Rico, där vi kryssar på ett av världens största fartyg. Adventure of the Seas. Vår egen reseledare Mimmi från Freys följer med för att ta hand om dig på bästa sätt.**

Resan börjar i världsmetropolen New York där du kan flanera på egen hand, eller följa med på någon av våra utflykter.

Efter två dagar flyger vi till San Juan. Under kryssningen får vi uppleva flera spännande öar. Aruba nära Venuzuela har några av Västindiens vackraste stränder. Curaco, ett stort dykresemål med den vackra huvudstaden Willemstad. St Martin är ön som delas av Frankrike och Holland. St Thomas är den idylliska semesterön med turkosblått hav. Vi brukar kalla det en semester med guldkant. En resa utöver det vanliga. Varmt välkommen.

Fakta: Flyg från Arlanda den 14 november. Två nätter på hotell i NY. Sju natters kryssa där följande ingår: Lyxig balkonghytt, alla måltider och roomservice, vårt eget cocktailparty, shower varje kväll, allt inkluderat. Du är hemma igen den 24 november. Pris 22 900 kr. Avdrag för enklare hyttkategori. Tillägg för eventuella utflykter samt måltider i New York.



FREYS  RESEBYRÅ

TULLPORTSGATAN 7 BOX 155 761 22 NORRTÄLJE TEL 0176-555 95 WWW.FREYSRESEBYRA.SE

# Innehåll



6

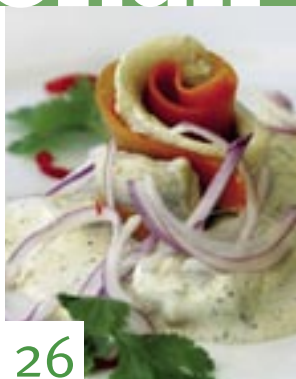

26



40

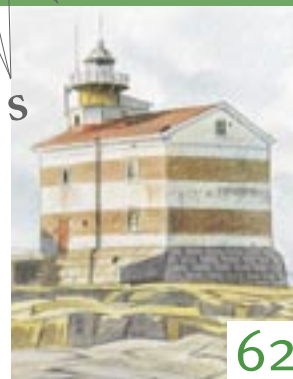

62

## **Tuff ångbåt tuffar vidare** s 6

Vi åker med s/s Blidösund, skärgårdens sista koleldade ångfartyg, från Stockholm till Norrtälje. En ångbåt som byggts av arga blidöbor, sjunkit en gång, kört upp på land, varit nära att tyna bort och räddats av glada entusiaster. »Blidan« som hon ömt kallas lever på kärlek och kol enligt hennes kapten.

## **Upptäck säregna Ornö** s 16

I skuggan av Utö ligger grannön Ornö. Till skillnad mot Utö som är skärgårdens största turistö har Ornö förblivit orörd och oupptäckt. Av turister vill säga. Vilket gör ön speciell. Mycket tack vare grevesläkten Stenbock som äger den större delen av ön. »Ornö är som skärgården var förr« som en öbo uttrycker det.

## **Barnens brygga blev krog** s 26

På Barnens Ö:s centralbrygga har krogen KnappKarlsson öppnats. Hit vallfärdar ung som gammal. Bohemen med rastafälter sitter bredvid propra kostymnissen. Det är lätt att trivas i gruset på bryggan med en kabelrulle till bord, god mat och en

solnedgång som slår det mesta. Särskilt när kvällen avslutas med att hela båthuset gungar till Svenska Akademiens rytmiska toner.

## **Skillnad mellan liv och död** s 40

Plötsligt händer det som inte får hända. Hjärtat håller på att stanna. Ute på en enslig ö i skärgården. Vad göra? Lugn bara. Håll koll på dina koordinater så helikoptern kan hitta rätt. Den kommer på nolltid och räddar ditt liv. Det var vad som hände Gunnar Ohrlander när han fick sitt livs första hjärtattack.

## **Märkets fyr väcker sympati** s 66

Mitt i Ålands hav på gränsen mellan Sverige och Finland ligger Märket. Där vågorna sköljer bort allt som inte är ordenligt fastsurrat byggde ryssarna en fyr. På svensk mark. Misstaget löstes långt senare med ny gränsdragning. Finska fyrsällskapet driver nu kampanjen »Rädda Märket« och kör ut turister till ön.

## **Din SkärgårdsGuide** sid 77

ADVOKATAKTIEBOLAGET GÄRDLUND

Skärgårdsjuridik

FAKTORIGATAN 6, BOX 408, 76124 NORRTÄLJE  
Tel 0176-778 50 • [www.advokatablg.se](http://www.advokatablg.se)

A photograph of a steamship on a lake at sunset. The sky is a warm orange and yellow, and the water reflects this light. A dense forest of evergreen trees is silhouetted against the sky in the background. In the foreground, the deck of the ship is visible, featuring a curved metal railing, a white cylindrical object, and a dark structure. A large plume of white steam rises from the funnel on the right side of the ship. The text is centered in the upper half of the image.

»Tutan ljuder  
»här kommer vi«  
på ångbåtsspråk«

A photograph of a steamship at sunset. The sky is a mix of orange and yellow, with dark silhouettes of trees in the background. In the foreground, the ship's deck is visible, featuring a small boat with a dark cover and a white railing. A smokestack on the left is emitting a plume of white steam. The water is calm, reflecting the light from the sky.

# Ångbåtslady som tuffar på

Byggd av ilskna blidöbor, i krig mot Waxholmsbolaget,  
sjönk på ett grund, nära att tyna bort och  
räddad av järnviljekraft, flera gånger om.  
Välkommen ombord på s/s Blidösund.

TEXT: JOSEFIN EKBERG FOTO: ROINE KARLSSON



Varje fredag avgår båten från Skeppsbron i vår vackra huvudstad.



Gräddö brygga är ett av stoppen under resan.

### → SKÄRGÅRDENS LÄNGSTA ÅNGBÅTSTUR

startar fredagar under sommaren från Skeppsbron vid slottet i vår kungliga huvudstad klockan kvart i fem. S/s Blidösund tuffar på i sex timmar och stannar till för att plockar upp/lämna av passagerare längs traden till Norrtälje. Hon avgår med tutande ångvissla som tycks säga »nu åker vi«...

...på en historisk resa. Kreatur och fina stockholmare samsades i begynnelsen på denna ångbåt. Nu som då. Idag består kreaturen av ångbåtsbiff med stekt lök och potatis. Eller om man så vill kalla, onyktra högljudda passagerarna, för dylikt. Det råder nästan en zoo-liknande stämning ombord. Likt utsvultna vargar skyndar folk in i restaurangen för att få i sig av den delikata maten. Den som vill slå på stort beställer en skyffelstek. Då kommer eldaren själv och serverar rätten som han tillagat direkt på kolhäll.

Ombord finns idel gamla bekanta, norrtäljebor, blidösundfantaster, blidöbor samt en och annan turist. Folk ler mot varandra



och ropar »Tjenare«. En del har varit och shoppat i storsta'n. Andra ser färden som en långsam njutsam resa hem där det är tillåtet att ta sig en öl eller två. Några kliver på från Blidös bryggor (gratis) tar sig någon bira och smörgås för att sen kliva av på en brygga som trafikeras av turbåten Sjögull för återresa hem igen. En gammal tradition som kallas »slussa«.

### Eldar för fullt

I pannrummet är det trångt och varmt. Här jobbar eldaren *Johan Wahlstedt* och maskinisten *Totte Zakrisson* med den lilla hunden *Puma*, av rasen Rhodesian Ridgeback, en afrikansk lejonjagare. Maskinisten har knäppt upp sin skjorta och är svart på bröstet. Ångpannan är vacker med detaljer av blank mässing. En så kallad maskintelegraf fungerar som gas – framåt eller bakåt – och broms. På kommandobryggan finns en likadana. När kapten drar spaken mot full back plingar det till nere i pannrum. Då gör maskinisten snabbt samma procedur – åt rätt



Ömt blankpolerad maskintelegraf.



Passagerarna uppskattar avkopplingen och båtens trygga dunkande.

#### Fakta /s/s Blidösund:

Ångbåten är ett K-märkt museifartyg som lever och används flitigt. Endast från januari till maj ligger hon still. Övriga året kan man åka på musiktur, skärgårdsutflykt, julbordskryssning eller reguljär tur Stockholm–Norrtälje. Hon är den sista koleldade båten i Stockholms skärgård som fortfarande är i trafik.

Blidöbor som var missnöjda med hur Waxholmsbolaget skötte sin trafik byggde henne 1911. I det så kallade »Blidökriget« tycktes alla medel vara tillåtna. Bryggor spärrades av och klippor såpades hala. Även idag förs en kamp mot överheten. Nya stränga sjösäkerhetskrav från EU har satt stopp för hennes turer till utskärgården. Dispens har sökts men det ser mörkt ut. Många motgångar har hon övervunnit

genom tiderna. Båten tycks ha ärvt en styrka av ilskna blidögener som gör att hon överlever allt. En gång gick hon på grund och sjönk. En annan gång körde hon upp på land. Svikande underlag och svag ekonomi ledde till att hon togs ur trafik 1960. Låg i årtal på Djurgårdsvarvet där hon plundrades och förföll. Men hon dog inte.

1968 köpte några glada ångbåtsentusiaster henne för ynka 35 000 kronor! (som jämförelse kan nämnas att Waxholmsbolaget la ett bud på 190 000 kronor 38 år tidigare). Hon gick sin gamla historiska trad till Blidö året därpå inför hurrande folkmassor och stor publicitet. Som på jungfrufärden. Fyra år senare började de populära musikturena. Med jazz, visor

och folkmusik ombord. Idag är det kanske ångbåtsmusiken hon är mest känd för.

Under 80-talet drabbades hon återigen av ekonomiska svårigheter, delvis på grund av ett dyrbart pannbyte. I sista stund räddades hon av sin besättning med hjältelika insatser. Den usla ekonomin sanerades och alla jobbade för en lön på endast en tjuga(!) i timmen. Idag ägs hon av Verónica Schultz, Philip Ronne, Göran Ahlqvist, Niklas Schölin och Christer Strandell.

Mer att läsa om Blidans spännande liv finns att läsa i Jens Linders bok »s/s Blidösund – Skärgårdens sista koleldade ångbåt«. Sommarens ångbåtsturer hittar ni på [www.blidosundsbolaget.se](http://www.blidosundsbolaget.se)



»Matrosen på fördäck lyckas med konststycket att kasta en stor tamp med ögla likt en lasso rätt över pällaren«

håll. Inte som den midsommar då Blidösund körde rätt upp på land i Furusund.

Eldaren skyfflar in mer kol i en av de tre fyrarna (eldstäderna). Det gäller att hålla ångan, eller rättare sagt, trycket uppe under hela resan. Så alla cylindrar och vevstakar kan pumpa på i takt. Ju fortare båten går desto mer kol krävs. Det går åt cirka 250 kilo kol i timmen. Maxfarten är 11 knop. På kommandobryggan står befälhavare *Philip Ronne* i stilig uniform. Han är en av de fem delägarna till fartyget och mäktar stolt över »sin« fina ångbåt. Philip berättar mer än gärna om henne.

– Hon är i stort sett i originalskick. Vi har moderniserat köket och byggt en bar, berättar han.

Med tungan rätt i mun angör han Björnhuvuds brygga försiktigt utan att bumpa på. Tutan ljuder »här kommer vi« på ångbåtsspråk. Matrosen på fördäck lyckas med

konststycket att kasta en stor tamp med ögla likt en lasso rätt över pällaren. Kapten Ronne ropar glatt förtjust:

– Nu får du köpa en Bingolott.

### Som ett tåg

Här i styrhytten knäpper och sprakar det från ett stort kuggjul som är förbundet med manicker ner till pannrum. Det luktar popcorn. Allting känns rejält och tåligt med utrustning som håller länge. Inget smäck av plast eller känslig elektronik. En macho miljö kan tyckas men här finns även plats för en hemtrevlig pelargon. Bredvid står en flaska med texten »blomvatten«. Dessutom är en av skepparna kvinna, *Veronica Schultz*, tillika delägare.

Flera som jobbar på Blidösund har varit båten trogna länge. Några har börjat som eldare eller servitris och jobbat sig upp till sjökaptan. Ett tecken på hur lätt det är att

bli förälskad och svårt att skiljas från henne. Många är också engagerade och ger sitt stöd till båtens fortlevnad. I vänföreningen finns drygt 3 000 medlemmar. Varje år arrangeras en resa med hemligt mål endast för deras skull.

Äkta paret *Stig* och *Gun-Britt Nordén* från Vendelsö i Haninge är med ombord. Stig har på sig en t-shirt med Blidösunds logga och visar att han är en av medlemmarna som ömmar för ångbåten.

Vad är roligast med att åka Blidösund?

– Det är skönt och avkopplande. Här finns alltid några roliga människor att prata med. Dunket är skönt, säger Gun-Britt.

– Som att åka persontåg, tillägger Stig.

När vi anländer i Norrtälje hamn vid 23-tiden har solen nyss gått ner. Några väljer att »festa« vidare bland stadens krogar by night. Kära »Blidan« som hon kallas åker till Furusund för att ta sig en välbehövlig vila över natten. Imorgon går turen till Svartlöga. //

»Hon avgår med tutande ångvissla som tycks säga: –Nu åker vi«



Solnedgången skapar vackra färgspeglingar på Norrtäljeviken.



*Bli vän i Skärgårdsstiftelsen nu så får Du 2008-års vänbok;*

# *Sällan Sett i Stockholms Skärgård*

*av fotograf Magnus Rietz*



Stockholms Skärgård är full av stängda och glömda, såväl som okända och gömda, ställen och företeelser. Fotografen Magnus Rietz har satt samman en blandning av de bästa och presenterar dem i denna bok.

*F*ölj med på en resa till en rad sådana märkligheter. Leta dig fram i mörka bortglömda berggrum, flyg över havsvidderna i Kustbevakningens spaningsplan, kliv ner i ett kokande ångmaskinrum, ro ut till ytterskären bland sjungande sälar. Bli uppvinnschad av helikopter ur en livflotte en iskall höstnatt, övernatta i kassunfyren mitt i havet, spräng livsfarliga kvarglömda minor på havsbotten samt besök en rad andra sällan sedda ställen i Stockholms Skärgård.

*- Många av dem varken fotograferade eller visade tidigare.*



*Följ med upp i sjöräddningshelikoptern, till gömda och glömda försvarsanläggningar, till af Chapman och upp i kranen Lodbrok.*

***Bli vän på; [www.skargardsstiftelsen.se](http://www.skargardsstiftelsen.se)***

Genom att bli vän i Skärgårdsstiftelsen kan Du stödja vårt arbete för djur, natur, friluftsliv och miljö i Stockholms Skärgård.

För endast 275 kronor får Du:

- 2008-års vänbok Sällan Sett i Stockholms Skärgård.*
- Vår skärgårdstidning Stångmärket, utkommer med sex nr/år.*
- Möjlighet att följa med på våra guidade vänresor - ofta till mål i ytterskärgården.*

# Vaxholm – skärg

» Shoppa i lugn och ro »

VAXHOLMS  
TURISTBYRÅ  
08-541 314 80



**Roslagen**

[www.roslagen.se](http://www.roslagen.se)  
[turistbyran@vaxholm.se](mailto:turistbyran@vaxholm.se)



ingen  
vanlig  
leksaker-  
saffär

541 301 02  
RÅDHUSGATAN 26  
[WWW.BARNENSHANDELSBOD.SE](http://WWW.BARNENSHANDELSBOD.SE)

Inredningsbutiken med nordisk  
design

TORG1

RÅDHUSTORGET 08-54132642  
[info@torg1.se](mailto:info@torg1.se) [www.torg1.se](http://www.torg1.se)



**MAGASINET**

**Inredning och restaurang  
i trivsamt miljö**

Öppet alla dagar året runt  
tel butik 08-541305 05 rest 08-541 325 00  
[www.magasinetvaxholm.se](http://www.magasinetvaxholm.se)

**ni\*ana**

Friskvård på jobbet

Välkommen till Niana friskvård  
vi levererar träning, hälsocoaching,  
massage, Leg Kiropraktor  
Höstterminen startar v 36  
[www.niana.se](http://www.niana.se)

**doserha**

hos oss hittar du mesta  
och bästa för köket,  
det dukade bordet  
och presenter

Hamngatan 3 • 08-541 31 381



**Haglunds  
DELIKATESSER**

541 301 70, 0708-99 55 88  
[info@haglundsdelikatesser.com](mailto:info@haglundsdelikatesser.com)  
[www.haglundsdelikatesser.com](http://www.haglundsdelikatesser.com)



# Årdens huvudstad

## HIMMEL & HAV

kläder, skor och badkläder  
för kvinnor i alla åldrar

Telefon 541 327 99  
[www.himmelochhav.com](http://www.himmelochhav.com)



Hamngatan 10 Tel 541 306 64  
[www.anneskrog.se](http://www.anneskrog.se)  
[anneskrog@telia.com](mailto:anneskrog@telia.com)

541 323 50  
[kontakt@saltastank.se](mailto:kontakt@saltastank.se)  
[www.saltastank.se](http://www.saltastank.se)

## Artroom

SILVER OCH KONST  
08-544 033 75  
[solveig@kulturchock.se](mailto:solveig@kulturchock.se)

GALLERI & BUTIK  
*Lina P. Linderholm*  
- EN DOFT AV PROVENCE -  
RÅDHUSGATAN 19  
08-541 321 73  
[butik@linderholm.se](mailto:butik@linderholm.se)



WAXHOLMS  
CHOKLAD

*Av choklad blir man glad*

541 33 777 • 070-424 74 20  
[monica@waxholmschoklad.se](mailto:monica@waxholmschoklad.se)  
[www.waxholmschoklad.se](http://www.waxholmschoklad.se)

BISTRO WAXHOLM  
541 320 90  
[www.bistrowaxholm.se](http://www.bistrowaxholm.se)

SNÖ  
OF SWEDEN  
**marimekko®**  
541 325 50 HAMNGATAN 22



»Ornö är som  
skärgården  
var förr«





# Ön där tiden stått still

TEXT: JOSEFIN EKBERG

FOTO: ROÏNE KARLSSON

Från Dalarö går färjan Ebba till »den oupptäckta ön«.  
Präglad av grevesläkten Stenbock. Tack vare  
den varsamt exploaterad och speciell.  
Ingen ö liknar magiska Ornö.

→ **VI HAR INGA** tankar om vad vi ska upptäcka. Det är ingen typisk turistö likt grannen Utö. Vi vet ingenting och det känns spännande. Efter en halvtimme (längsta färjeturen i riket?) ombord på färjan Ebba, döpt efter mamma Stenbock, rullar vi av. Den första välkomnande skylten (den första var en varning för älg med tillägget »gäller hela ön«) pekar vänster mot Hässelmara Gård.

Vi hittar en idyllisk lantgård med café, loppis, hantverk, växthus och djur. Ett »mini-Skansan« fast på riktigt med höns, grisar, får, hästar, kaniner, kalvar, hundar och katter. I en lada är det loppis med allsköns gamla prylar och ett fik på loftet som doftar kossa. Bakom husknuten växer dynghögen. Vi sitter bokstavligen mitt i lagårn's sköte. Vår fotograf som är uppväxt på en bondgård blir alldeles till sig av att känna kodoft på ett café. Det är första gången säger han.

Vi tar en titt in i loppisens myllrande fyndvärld och slår till på en stor gotländsk tekopp med fat av handgjord keramik för 30 kronor. Mycket vacker. I caféet tar vi varsin kaffe och hembakad »kärleksmums«. Nu börjar vi vänja oss vid lagårnsdoften. Den känns knappt längre. Längs väggarna trängs flaskor, rådjurshorn och gamla mystiska prylar som hittats i markerna.

Gården drivs av Solveig och Berra Lindén-Sandström. De är före detta o8:or som träffades på Ornö, blev »gröna vågare« och flyttade ut. De odlar allt ekologiskt. I jord och kodynga. Paprika, chilipeppar, grönsaker, potatis och tomat. De säljer lokalt hantverk, rökt kött, färskinn och olika inläggningar. Solveig syr nallar av färskinn, västar och norska fälltäcken. Varje år hålls en populär julmarknad med 600–700 besökare. Turismen är viktig och paret vill bygga en gästbrygga för att underlätta för båtfolk att lägga till. Men hos kommunen stöter det på patrull.

– Ornö är egentligen ingen turistö. Den har vacker natur och är oexploaterad. Som skärgården var förr, beskriver Solveig.

### Få turister

Nästa anhalt blir Kyrkviken. Öns centrum. Här finns kyrka, skola, museum, krog, gästbrygga och en liten söt turistbyrå med cykel-



På Hässelmara Gård finns ett café som doftar ko.

och kajakuthyrning. Vi frågar Lena Lundfeldt som driver turistbyrån vad man kan göra på ön. Hon hänvisar bland annat till omgivningarna runt Stenbockarnas faluröda herrgård i karolinerstil, Sundby Gård. Där finns naturreservat med cykelstigar, brukade åkrar och en gammal ruin från ett säteri. Hon rekommenderar oss också att ta en båtuttill till grannön Stora Sandböte, känd för sin vackra natur.



På Ornö hålls flera årliga evenemang som Röda Korsets auktion, Taube-aftnar på krogen, musik av Ornö spelemän, visningar av museet och konstutställningar. Det ordnas Qigong och hälsoträffar. Ön kan beskrivas som kulturell, stillsam och naturskön. Det är ingen party/hålligång-ö. De som hittar hit och återkommer är städade naturälskare.

– Här hittar de lugnet och får vara helt för sig själva, förklarar Lena.

Det kommer endast 500–1 000 turister per år. En blygsam siffra att jämföra med grannen Utös 300 000 besökare. Det finns underlag för ökad turism med gott om bed & breakfast och cyklar till uthyrning. Museet är sevärt. Huset har varit sockenstuga, fattighus

»En plats man inte trodde fanns«



och skola. Inredningen är uppbyggd som ett typiskt 1850-talshem med en utställning om skolans historia i den ena kammaren. Ett välordnat museum som sköts omsorgsfullt. Liksom ön i övrigt.

Det tycks finnas ett lokalt och beundransvärt engagemang hos ornöbor. Vid skolan har elever gjort en stig med tipsrunda, Ornöstigen, som leder förbi en nedlagd fältspatgruva. Barnen har även ambitiösa insamlingar på gång. Man har satt ut ett par behållare för tomflaskor vid skolan. Pengarna går till en skolresa. I öns livsmedelsaffär finns en sparbössa (syltburk) som ber om bidrag till en cykel åt förskolebarnen.

### Två affärer

Affären O Sjöbergs Skärgårdshandel ligger i en gammal trävilla. Det känns som att hälsa på en kär vän när man kliver in. Hemtrevligt och gemytligt med doft av nybakade kanelbullar. Här finns det mesta. Bageri, chark, apotek, systembolag, nyfångad fisk och stånd med färska grönsaker. Vi köper lite frukt som färdkost och fortsätter vår upptäcksresa. Alla vägar betas av för att se vart de leder.

Och mitt i ingenmansland hittar vi till vår förvåning en till affär. Lättinge Handel. Som är öppen. Vilken butik sen. En gubbe med pratbubbla välkomnar oss med »Hej! Personal finns på baksidan«. Här finns allt möjligt. Hästskor, penslar, fiskegrejer, schampoo, dyktuber, videoband, julljusstakar, gitarr, navkapslar, vindflöjel... You name it.

– Vill ni ha en helikopter så ordnar jag det, säger den glada föreståndaren *Karl Inge Karlsson*.

– Karlsson är inge' namn, det vet du. Det är en benämning på en massa folk, säger lustigkurren.

Karl Inge tog över affären med anor från 1880-talet efter sin pappa för 45 år sedan. Tankarna leds till Roy och Rogers gamla mack om ni kommer ihåg TV-serien. Det ligger Moraknivar i kyldisken och sälskinn på golvet.

– Det är ju rötmanad nu, förklarar Karl Inge knivarnas placering.

Butiken är som en hederlig gammal lanthandel från förr. Här finns allt utom matvaror. För ett par år sedan tvingades man sluta sälja livsmedel. Det höll inte med två butiker



Karl Inge Karlsson

på ön. Som tur är finns Lättinge Handel kvar. Trots allt. Och glass kan man köpa.

Allt komma till en okänd ö och upptäcka en sådan kvarleva med en så speciell föreståndare där man minst förväntar sig, gör resan till Ornö färgad av ett magiskt skimmer, som från en film regisserad av verkligheten där tiden stannat till. En plats man inte trodde fanns. Med ett riktigt härligt original. Underhållande som en ståuppare.

Det här är vad vi hann med en dag på Ornö. Säkert finns det mer att upptäcka vid nästa besök vilket vi ser fram mot. //



Mitt i ingenmansland hittar vi Lättinge Handel.



Hos O Sjöbergs Skärgårdshandel doftar nybakade kanelbullar.



**Fakta/Ornö:**

I församlingen bor drygt 290 personer fördelat på öarna Ornö, Kymmendö, Björkö, Fjärdlång med flera. Ornö är en av skärgårdens största öar. Trots sin storlek finns inte många företag. Största arbetsgivaren är Ornö Sjötrafik som kör bilfärja till och från ön. Företaget ägs av familjen Stenbock. Endast en liten del av ön har styckats av till bofastas och fritidsbors tomter. Den större delen, två tredjedelar av ön ägs av systrarna Stenbock, Margareta och Catharina. Mer information finns på turistbyråns hemsida [www.ornö.se](http://www.ornö.se)



# Upptäck Dalarö

## Dalarö Hotel Bellevue



Ett anrikt skärgårdshotell med strålande utsikt över Jungfrufjärden. Restaurangen håller öppet varje dag hela sommaren, boka bord. Nybyggd relaxavdelning mellan Himmel & Hav. Bastu med havsutsikt och ångbastu. En sagolik plats för Bröllop, Konferens & Semesterfirare.

*Välkommen!*

*Skärgårdsemester! En natt i dubbelrum med tre-rätters middag och frukost för 895:- per person.*

Dalarö Hotel Bellevue • Wallinvägen 26 • 130 54 Dalarö  
Tel 08-501 504 10 • Fax 08-501 504 73  
www.dalarohotel.com • info@dalarohotel.com



## Vi kan södra skärgården

**DALARÖ**  
skärgårdsförmedling

Specialister på fastigheter i Stockholms södra skärgård  
08-501 518 80, [www.dalartoskargard.se](http://www.dalartoskargard.se)

Samlingsannons för Dalarö – Ornö

# och Ornö

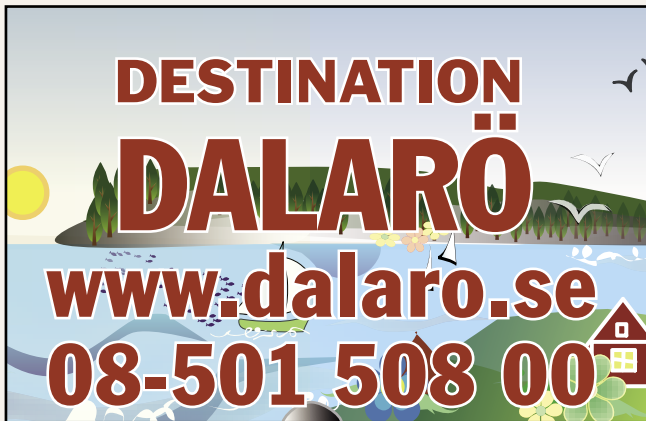

**DESTINATION**  
**DALARÖ**  
[www.dalaro.se](http://www.dalaro.se)  
**08-501 508 00**



**KROGEN PÅ ORNÖ**  
Vällagad mat gjord  
på lokala råvaror  
Kyrkviken  
08-501 560 00  
[www.ornokrog.se](http://www.ornokrog.se)  
VISIT  
SKÄRGÅRDEN



**Färsk fisk  
& skaldjur**  
DALARÖ FISK & DELIKATESSER  
08-501 512 90  
070-734 64 77  
SOMMARÖPPET  
MÅ-FR 10-18 LÖ 10-14



## Tid att njuta

Unna dig och din kära en härlig herrgårdshelg med god mat och enastående service. Njut av den vackra omgivning och känn hur energin kommer tillbaka.

**Pris från 1495 kr per person**

*Inkl: Eftermiddagskaffe, trerätters middag, övernattnig i dubbelrum samt frukostbuffé*

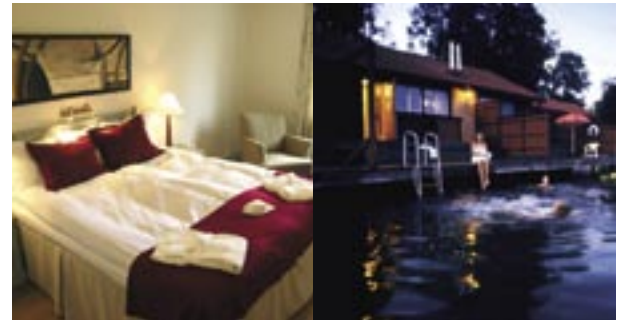

## Vårkonferens

Konferera på Krusenbergs Herrgård, Smådalarö Gård eller Fågelbrohus i vår. Vi erbjuder konferenser av allra högsta klass, allt för att ni ska få ut maximalt av er tid. Njut av den lugna miljön, maten, servicen och med restid kortare än 40 minuter från Stockholm.

**Pris från 2130 kr helpension i dubbelrum**

*Inkl: Förmiddagskaffe, lunch, eftermiddagskaffe, trerätters middag, övernattnig samt stor frukostbuffé.*



FÅGELBROHUS



KRUSENBERG  
HERRGÅRD



SMÅDALARÖ  
GÅRD

[www.sjonaramoten.se](http://www.sjonaramoten.se)  
tel 08-571 419 19





## oviktigt vetande



### s/s Norrtelje firas att hon kom till Norrtälje

I sommar är det 40 år sedan s/s Norrtelje bogserades in i Norrtälje hamn. Detta var möjligt efter det att en massiv räddningsaktion genomförts och den gamla damen i sista stund räddades från att bli upphuggen. Detta jubileum ska firas med festligheter nere i hamnen lördagen den 26 juli. Arrangören s/s Norrteljes vänförening kommer att försöka återskapa en del av den stämning som rådde 1968 när cirka 5 000 personer samlades på kajerna i hamnen. / EK

### Ny kanal i etern – Skärgårdsradion



På 90,2 Mhz sänder den nystartade radio-kanalen Skärgårdsradion. Ifjol somras startade Sandhamns Fiskeförening de första sändningarna.

Personal som värvats till kanalen är inga

duvungar precis. Här återfinns radarparet *Martin Loogna* och *Jesse Wallin* samt andra med lång erfarenhet från kanaler som Mix Megapol, Rix FM, Radio City och Studio 107,5. Radion sänder varje dag dygnet runt. Varje heltimme sänds nyheter från TV4 och senaste kustväderreportagen.

Radiopratarerna *Jesse & Loogna*, *Jonas Sandberg*, *Martin Rapp* och *Maria Lodenberg* varvar intervjuer och reportage med nya och gamla hits. Nytt för i år är att sändningarna sker från en nybyggd studio i en röd liten stuga på Sandhamn. Under Gotland Runt sänds direkt från en av segelbåtarna. Kanske vinnarbåten? Det blir även tävlingar som »Gissa Ön« där lyssnare får ringa in och gissa vilken ö som beskrivs. Med radiobåten Skumpan besöks evenemang och ödagar där det sänds direkt från plats. Lyssnarna får även ta del av en restaurangguide där krogarna i skärgården recenserar. /JE

## BO I SKÄRGÅRDEN !

### VATTENFÖRSÖRJNINGEN ÄR VIKTIG !

I samarbete med serviceföretag och kommuner i skärgården försör vi restauranger, hotell och tusentals personer med vatten.

*Avsaltningsanläggningar för bostadsområden, kursgårdar, restauranger, enskilda fastigheter*

*Vattenverk, projektering & drift*

*Finansieringslösningar i samarbete med*



## WATERMAN

**Waterman AB, Maltslingan 8  
187 66 Täby**

**tel 08-732 56 00 fax 08-732 56 15  
info@waterman.se**



# KnappKarlsson för alla sinnen

På Barnens Ö:s centralbrygga har saft och bullar ersatts av kall pilsner, doft av spiskummin och svängig livemusik. KnappKarlsson har öppnats i några båthus och ett gammalt postkontor.

TEXT: JOSEFIN EKBERG FOTO: ROINE KARLSSON

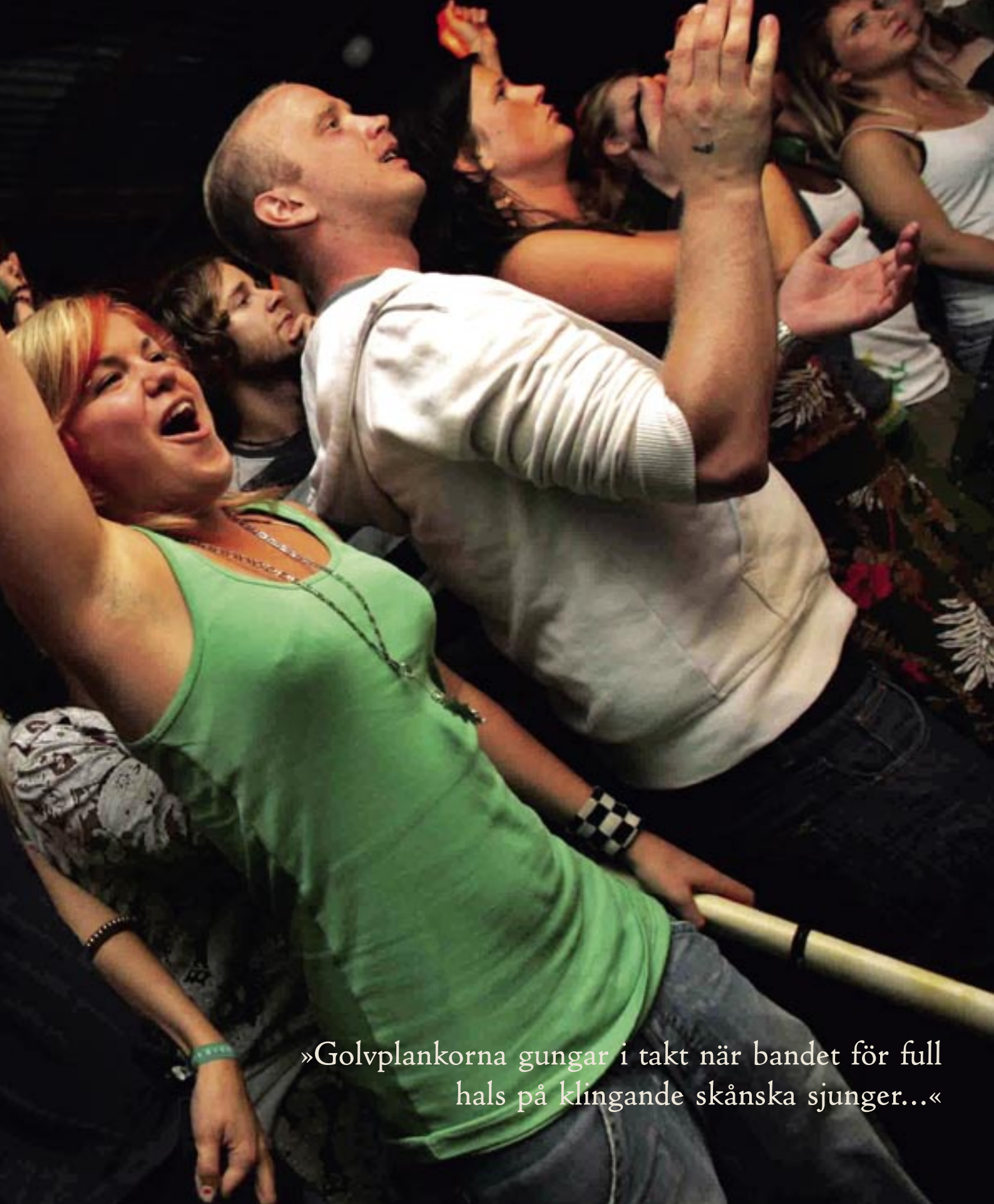

»Golvplankorna gungar i takt när bandet för full hals på klingande skånska sjunger...«



→ **MITT I EN KURVA** på södra delen av Vaddö nerför en slänt mot vattnet ligger några enkla ljusgula båthus. Ytterst lite vittnar om att här numera finns en krog. Serveringspersonal i vita T-shirts och hästsvansar springer flitigt mellan bordet och båthusen. Köket ligger i ett hus, disken i ett annat och baren i ett tredje. Vid ett fotbollsspel i gruset står några gäster och hurrar glatt vid varje mål.

Kulörta lyktor piffar till krogens yttre lite festligt. Båthusen är inredda med diverse loppisfynd och hopskramlade prylar från olika tidsåldrar. Omaka möbler, antik jukebox,

gamla veckotidningar och alla möjliga attiraljer. På väggen hänger en väl använd kälke. Mest kuriosa är en ishockeyhjälme med en gul stjärna. Den lär ha tillhört den ryska målvakten *Vladimir Tretjack* och hittades kvarglömd i ett omklädningsrum. Stjärnan går igen som logga för KnappKarlssons Kafé & Krog.

– Den symboliserar kärlek och solidaritet. Och att alla gäster är lika mycket värda. Det här är en krog med lätt anarkistisk prägel, beskriver köksmästaren *Tomas Knapp*.

Det doftar blommor, grillat och hav. I olivoljeburkar växer färska kryddor. En del

bord är återanvända kabelrullar på tvären. Stället är totalt fritt från annars så vanlig stel pedantisk inredningsstyling, i en skön charm som får besökare att känna sig bekvämt avslappnade.

Trots mycket folk, trångt och bökiigt ler personalen som om de verkligen trivs. På riktigt. Atmosfären är familjär och öppen. Här välkomnas gammal som ung. Rik som fattig. Små barn och husdjur. Noppiga fleecetrojor sitter bredvid nystrukna skjortor. Gästerna är en skön mix av folk som inte brukar gå till samma ställe i vanliga fall. En grogrund för spännande möten.



En skön mix av människor.



Svenska Akademien ger järnet.

Mellan borden springer en liten knatte med en lära-gå-vagn. Vid ena båthuset sitter en utländsk ung man med rastaflätor och myser i kvällssolen. Ovanför hans huvud flyger svalor till och från sina bon. En hund med vattenskål får för ovanlighetens skull sitta med husse och matte på krogen. På vårt bord ligger en av havet rundslipad sten med texten Granbo, namnet på en av Barnens Ö:s kologårdar. På menyn finns ett fåtal rätter att välja på vilket gör valet lätt för den ambivalenta som kikar på grannens tallrik innan den beställer.

Från sjön kommer fritidsbåtar i strid ström. En del lägger till inne i ena båthuset, där det också är uppdukad. Plötsligt kommer en kille farandes på wakeboard och gör en praktfull vurpa precis vid bryggan. Dyngsur klättrar han oberört ur vattnet inför alla åskådare. KnappKarlsson är tydligen krogen

där till och med gästerna står för underhållningen.

Solen håller sakta på att gå ner i väster när skön reggeamusik hörs svagt i fjärran. Vad är det? Är det någon med en bergsprängare? Musiken skapar en lite het exotisk stämning denna ljumma sommarkväll. På en ö (barnens) i vår svenska skärgård. Efter en stund uppenbarar sig en rostig »reggeabåt« med glada musikanter i orange flytvästar. Spöklikt glider den närmare och volymen stiger sakta.

Är det här förbandet inför kvällens show? Men nej, visar det sig sedan. Det är ett spontant tilltag av Barnens Ö:s kollopersonal. Kvällens attraktion är ingen mindre än Svenska Akademien. En bättre lokal än detta gamla båthus med färgsprakande trasmattor på scen kan inte tänkas. Publiken är så nära att den kan känna andedräkterna av sina ido-

ler. Golvplankorna gungar i takt när bandet för full hals på klingande skånska sjunger:

– Kärlekssoldater till attack mot svineriet hjälp oss sätta stopp för slavmaskineriet...

Stämningen är på topp. Energin från scen smittar av sig. Alla sjunger och hoppar i extas. Ett oförglömligt ögonblick av här och nu. Gemenskap. Bakom publikhavet skymtar ett annat hav, i stiltje, som nyss lagts i mörker.

– Alla som varit här vill hit igen, berättar krögaren *Joakim Karlsson*.

Det gäller både artister, gäster och personal. KnappKarlsson förtjänar i alla fall en guldstjärna av MagasinSkärgård. God och hälsosam mat till humana priser, båtplatser vid borden, en »kom som du är«-atmosfär, leende personal, skön livemusik, överraskningar och kvällssol vid sjön. Vad mer kan man önska? //

»En krog med lätt anarkistiskt prägel«



Tomas Knapp och Joakim Karlsson

## Bakgrund KnappKarlsson:

*Tomas Knapp* och *Joakim Karlsson* föll för Barnens Ö när de under tjugo år arbetade på kollo här. Det är lätt att förstå dem. I harmonisk miljö med glittrande hav långt från stadens betong och buller. En ö sedan länge reserverad för storstadsbarns rekreation om somrarna. Många är de kollobarn som har roliga minnen från Barnens Ö. Än idag bedrivs kolloverksamhet av stiftelsen Barnens Dag.

Båthusen och postkontoret vid centralbryggan hade stått tomma i flera år när idén om en personalpub kläcktes. Det blev så lyckat att tanken på en krog växte fram. KnappKarlsson öppnades för tre somrar

sedan. Första året som café sedan blev det krog. Dess namn Knapp och Karlsson satsade allt, pantsatte en lägenhet och skramlade ihop diverse prylar. Deras vänner fick hjälpa till. Ett stort projekt var att dra in vatten och avlopp.

Radarparet har haft nytta av sina bakgrunder. Tomas (Knapp) är den som står för maten. Han har arbetat som stjärnkock på bland annat Bomans Hotell i Trosa.

– Vi har bra mat ur hälsosynpunkt. Jag använder ofta yoghurt istället för grädde och olja istället för smör. Det ska vara fräscht att äta. Kladdigt och stabbigt är inte min grej alls, säger han bestämt.

Joakim (Karlsson) har sysslat med teater och får nytta av sina kontakter från nöjesbranschen. Musiken beskrivs med egna ord som »dramatisk, nervig, äkta, opolerad, pretentiös och engagerad«.

Årets artister blir Mikael Herrström, Conny Nimmersjö och Pascal, Melissa Horn, Mikael Wiehe & Ebba Forsberg, Soundtrack of Our Lives, Perssons Pack, Andreas Johnson, Kalle Baah och Govenor Andy, Östblocket och Dan Fägerqvist samt Anna Järvinen.

Mer information finns på [www.knappkarlsson.se](http://www.knappkarlsson.se), [www.myspace.com/knappkarlsson](http://www.myspace.com/knappkarlsson).

## Recept

### PASSIONSFRUKTCHEESECAKE

Gör botten genom att mixa 4 stycken stora amerikanska cookies och 100 gram smör. Tryck ut i en springform och baka av i 175 grader ca 10 min. Låt svalna.

Vispa 3 äggulor och 2 dl socker poröst. Vispa 600 gram philadelphiaost. Smält 400 gram vit choklad. Vänd först ned chokladen i osten och sedan äggsmeten. Bred ut ett tjockt lager på kakkbotten och ställ kallt minst en halvtimme.

Gör det övre lagret genom att gröpa ur 3 st passionsfrukter i en kastrull, värn på svag värme och smält ned 3 väl avrunna gelatinblad. Bred ut på kakan och ställ kallt i en timme innan du serverar. Klart!

# Väddö – mitt

Inspiration &  
förnyelse

Wäxthuset arrangerar inspirerande kurser i friskvård och självkänedom.

Info och program 0175 31 000 [www.waxthuset.se](http://www.waxthuset.se)

## ROSLAGENS SJÖFARTSMUSEUM Älmsta Väddö



Museum (550 m<sup>2</sup>) med rika samlingar från Roslagens sjöfart under gångetid  
Beläget på Kaplansbacken  
Egen brygga vid Väddö kanal

ÖPPETTIDER:  
1 juni to m 31 augusti kl 10.00 – 16.00  
Midsommarafton stängt  
Extra öppethållande för grupper efter överenskommelse

Telefon 0176-502 59  
[www.sjofartsmuseet.se](http://www.sjofartsmuseet.se)  
Försäljning av kaffe, läsk, bröd och glass



## ZORBAS BY THE WAY

En smak av Grekland  
Bästa hemlagade maten  
A la carte  
Vedugnspizza

*Hjärtligt välkomna!*  
CHRISTINA, ANGELO, JIMMY

[www.zorbas.se](http://www.zorbas.se) Tel 0176-521 88  
GRISSEHAMNSVÄGEN 8, ÄLMSTA

## Koppla av mellan himmel och hav Ren njutning för kropp och själ

Njut en dag eller flera på Roslagens vackraste SPA-hotell. Ring oss för goda förslag och färdiga paket!



Hotell Havsbaden  
GRISSEHAMN

KONFERENS, SPA & WEEKEND I ROSLAGEN

Tel: 0175 - 309 30. [www.hotellhavsbaden.se](http://www.hotellhavsbaden.se)



# ICA VÄDDÖ

Supermarket 0176-778 80

**VI HAR ÖPPET 8-21  
ALLA DAGAR**  
**Välkommen!**

## Sir Percy's catering

0176-52512  
[www.sirpercycatering.nu](http://www.sirpercycatering.nu)

**Spännande & traditionell  
mat med skärgårdskänsla**

Olika bufféer • Bröllopsmenyer • Företagsfester  
Glas & porslin • Bord & stolar



# i Roslagen

## Välkommen till Grisslehamn

Vi erbjuder klassisk svensk mat av råvaror från trakten.  
Helgöppet fram till mitten av juni, därefter 7 dagar i veckan!

Levande musik varje helg samt onsdagar,  
för program se [www.grisslehamnsmarina.se](http://www.grisslehamnsmarina.se)

Bordsbeställning [marinan@skeboherrgard.se](mailto:marinan@skeboherrgard.se)  
eller 0175 30800

### MARINA RESTAURANGEN

## Simpnäs Hamncafé & Kiosk

Öppet helger 1 maj-juni kl 11-15,  
alla dagar 16 juni-17 augusti kl 10-19  
helger 23 augusti-september kl 11-15



### Välkomna!

0176-917 98, 070-97 49 192,  
Simpnäs Brygga, 760 42 Björkö  
[www.cafeet.se](http://www.cafeet.se)



Släpvagnar fr **5.995:-**

**Aluminiumbåtar till fabrikspriser!**

**ÖPPET:**  
Vardagar 9-17  
Lördagar 10-14

**Båtvagnar fr 5.850:-**

**Paketpriser!**

**ÄLMSTA ALUMINIUMBÅTAR AB**  
0176-503 44 • [www.alubatar.com](http://www.alubatar.com)

## Spelningar i sommar

- Mikael Herrström, Conny Nimmersjö & Pascal 14 juni
- Melissa Horn 21 juni
- The Soundtrack of Our Lives 26 & 27 juni
- Perssons Pack 3 juli
- Andreas Johnson 10 juli
- Mikael Wiehe & Ebba Forsberg 16 juli
- Kalle Baah & Govenor Andy 24 juli
- Östblocket & Dan Fägerquist 31 juli
- Anna Järvinen 9 augusti

★ **KnappKarlsson**  
Kafé och Krog på Barnens Ö Centralbrygga  
Öppet alla dagar 11.00 - 23.00 hela sommaren.  
Tel 0176-933 83, [www.knappkarlsson.se](http://www.knappkarlsson.se)

## P. Berensson Båtbyggeri, Singö

### NYTILLVERKNING AV TRÄBÅTAR



0175-104 45, 070-539 04 74  
[per.berensson@telia.com](mailto:per.berensson@telia.com)



Med anor från 1670, då gården Västergårds kom i familjen Erikssons ägo, kan Tjudö vingård på Åland jämföras med de mest anrika calvadosproducenterna i Normandie.

# Gammal släktgård blev **exklusiv** spritproducent

TEXT MISSE LJUNGSTRÖM

FOTO: ANDERS & MISSE LJUNGSTRÖM





ROBERTS FOTO

**GÅRDENS »ÁLVADOS«** är en premium-produkt som är förpackad i exklusiv handblåst flaska. Men tro inte att det går att köpa en flaska på gården! Här säljs enbart det egna vinet i flaskor. Spriten får bara säljas glasvis till alla gårdsbesökare.

Egentligen är historien om hur *Ingmar Eriksson* blev vin- och spritproducent ganska sorglig. Men med den vändning historien tog, kan han nog känna sig ganska tillfreds idag.

Tjudö Vingård, som haft det namnet sedan 1996, då *Peter »Bongo« Eriksson* startade vin- och sprittillverkning här, är en mycket gammal gård. Familjen Eriksson hade haft Västergårds sedan 1670 och då hade den redan stått som ödegård en tid. Folket som bebott den tidigare hade likt de flesta andra ålänningar flytt när »ryssen« kom på ett av sina besök.

I tre århundraden skötte familjerna Eriksson gården på 60 hektar som en traditionell gård med spannmålsodling, betande djur och självhushåll.

1976 började Bongos föräldrar att odla äpplen i stor skala. 1996 köpte Bongo gården av sin far. Han hade nya idéer och visioner för driften i och med att EU-inträdet lättat upp reglerna för alkoholtillverkning. Bongo fick förresten sitt smeknamn för att han älskade att trumma när han var liten och det hängde med honom genom livet, som fick ett abrupt slut när han dog i en trafikolycka för snart fyra år sedan.

Bongo förstod vikten av att även förädla frukten och började tillverka vin och sprit till försäljning hemma på gården. Något som

inte var tillåtet före EU-inträdet. Bongo lanserade sitt vin och sin *Álvados*, en »calvados« som numera, precis som namnet Calvados är namnskyddat.

Idéerna sprutade och entusiasmen över de nya tiderna slog igenom i stora kretsar av små skärgårdsproducenter i de åländska, finska och svenska skärgårdarna. EU-projektet Skärgårdssmak bildades och Tjudö Vingård blev en självklar medlem där. Den kreativa Bongo hittade roliga flaskor till sin sprit och hade namntävlingar för sina produkter i hemmapressen. Nu finns de att köpa både på Alko\* och färjelinjerna Viking Line och Eckerölinjen samt på Finnair. Många restauranger har produkter från Tjudö Vingård på sin vinlista, senast nu i raden Grand Hotel i Stockholm.

Efter att Bongo avlidit upprätthöll hans bror vingårdsdriften under en tid, men så småningom blev det ohållbart för arvingarna, som tvingades bjuda ut gården till försäljning. Och nu kom Ingmar, som är bror till Bongos far och uppväxt på gården, in i bilden och köpte den och räddade därmed Västergårds kvar i släkten. Han hade i och för sig ryckt in även tidigare, då som tolk åt Bongo när denne ville träffa folk i Tyskland och Schweiz för att lära sig allt om fruktsprits-tillverkning.

– Jag sköter det teoretiska och Raymonds, som arbetat här i nio år och kan hela produktionen, sköter det praktiska, säger Ingmar och berättar att han själv flyttade härifrån som ung för att studera i Åbo och därefter bodde i Helsingfors och arbetade i ett företag i metallbranschen, men tillbringade somrarna här på Västergårds. Nu är han pensionär sedan fem år och trivs med att ha en ny karriär i vin- och spritbranschen.

### Små äpplen blir vin

Förra året planterades 4 250 nya äppelträd. Totalt finns nu 14 000 äppelträd plus 250 körsbärsträd. Fortfarande är gårdens äppelförsäljning den primära verksamheten och det är de äpplen som enligt EU:s bestämmelser är för små, det vill säga under 55 mm i diameter, och inte kan säljas, som används i vinproduktionen.

– Vi har totalt 18 olika sorters äpplen.



Bongo köpte gården av sin far och började tillverka vin av äpplena.

\* Finlands motsvarighet till Systembolaget.

Det är goda matäpplen som Aroma, Lobo och Åkerö. Vi köpte de senaste träden från Belgien och kallar dem för spindelträd för de är så sköra att de behöver hjälp och stöd hela livet. Fördelen med de här nya sorterna är att de ger frukt redan efter ett år, säger han.

Inne i vineriet äger all produktion rum. Vinet görs till höger i stora 6 000 liters rostfria tankar och spriten till vänster i tre vackra kopparrännor. Gårdens gamla lada tjänstgör numera som kylager för alla äpplen.

Vinet får namnet Västergårds äppelvin och är ett halvsött eller halvtorr vin med 12 procents alkoholhalt. Spriten blir till äppelspriten Ålvados, som lagras i gamla vinfat i ek från Limousineskogarna, liksom calvadosen i Normandie, och säljs som 8-årig med en alkoholhalt på 42 procent samt Kobba Libre, som är en rom av sockerbetor och en körsbärssnaps, som resulterat i priset »Årets Skärgårdsbrännare«. All sprit buteljeras i smäckra, handblåsta och vackra flaskor, där bara den tomma flaskan kostar omkring 25 euro. Ett speciellt örtbrännvin, som fått namnet »JägarBongo« presenteras i en flaska med en 14-taggare inuti. Den kostar mer, sådär bortåt 30–35 euro tom och är ett litet konstverk. En rolig nyhet är en flaska med en inneboende golfspelare!

– Den ungerska glasblåsaren hade aldrig sett en älg utan fick en bild av en älg som förlaga. Hans första försök blev ändå mer koliknande, berättar Ingmar med ett leende.

#### »Tomtarnas julafton«

Idag är det dags för buteljering av vinet och utöver Raymonds är två grannar här och hjälper till. När den helautomatiska buteljeringsmaskinen drar igång känns det som en slags »tomtarnas julafton«; in tom flaska i ena änden och ut full och korkad med etikett i andra änden! Alltid lika fascinerande att titta på!

Gårdsbutiker har fått ett uppsving och nästan alla besökare vill köpa med sig något från den gård de besöker. Från Tjudö Vingård går det bra att köpa med sig vin, men med spriten gäller helt andra regler. Ingen flaska får lämna gården utan allt får enbart säljas glasvis eller till restauranger med utskänkningstillstånd eller andra godkända

försäljare av alkohol.

Tjudö Vingård, som ligger i en vacker natur 28 km från Mariehamn och 30 km från Eckerö är öppen för allmänheten mellan midsommar och 16 augusti, Visningar och provningar erbjuds klockan 11.00 och klockan 14.00. Under för- och eftersäsong är det endast grupper som kan tas emot. Upp till 100 personer får plats att sitta och äta exempelvis grillat strutskött och smaka på gårdens andra läckerheter i det gamla tröskhuset, som inretts som rustik festlokal, med bar och butik.

Ingmar är glad att han lyckats behålla den

gamla släktgården och hoppas nu i sitt stilla sinne att någon av brorsonen Bongos söner, 18-årige Nico eller lille Caesar, som inte ens var född när pappa dog, en dag ska vilja driva produktionen vidare.

– Men den dagen hoppas jag att det är tillåtet att sälja även spritflaskorna här på gården, säger Ingmar, som ser fram emot alla sommarens gäster. Inte minst alla de svenska besökarna, som både uppskattar att sitta här och äta ålandspannkaka och dricka äppelvin, och även att smaka på små glas med Ålvados, likören Appelaude och rommen Kobba Libre. //



I en helautomatisk buteljeringsmaskin ploppar flaskor ut på löpande band.



SJÖNÄRA BOENDE  
NU KAN DU FÖRVERKLIGA DRÖMMEN



Det bästa av sjönära  
på [www.sjonara.se](http://www.sjonara.se)

59°N24

SJÖNÄRA

BOENDE PÅ FASTLAND OCH ÖAR



TELEFON 08-522 348 00 [www.sjonara.se](http://www.sjonara.se)

18°E20



# Helikoptern räddade mitt liv

Larmet gick 09.42. Det tog två minuter att ta sig ut till helikoptern för pilot, sjukvårdare och läkare. En hjärtinfarkt. I norra skärgården. Efter ytterligare sju minuter var helikoptern där. Vilken känsla! Jag vet. För det var jag som låg där och dog.

TEXT: GUNNAR OHLANDER FOTO: ROINE KARLSSON



Gunnar Ohrlander berättar om livräddarna  
och hjärtat som gick sönder:



Patrik Meissl, narkosläkare.



»När hon är på väg tillbaka från grannen och har fått kontakt med 112 igen hör vi redan helikoptern. Den startade i samma ögonblick som larmet kom«

→ **DET VAR LÖRDAG MORGON**, en smek-samt varm första juli för snart två år sen på en ö i Stockholms skärgård. Vi drack kaffe på verandan, lyssnade till fåglarna och radion som mumlade vänligt i bakgrunden.

Då. En svag känsla över bröstet. Det gör knappast ont. Inte först. Men det blir plötsligt lite svårare att andas. Fast det är inte sant. Visst kan jag andas men det kommer inte tillräckligt med luft trots att jag andas för fullt. Efter några minuter går det nästan inte alls att få luft. Jag flåsar som en blåsbälge.

I samma ögonblick kommer smärtan. Det är ingen normal smärta utan den pressar sönder allt i sin väg. Det känns som en storvuxen man står och bankar med en slägga över bröstet, armarna och båda händerna. Vid det här laget har jag vacklat omkring och sen hoppat ner i den breda sängen med ryggen lutad mot väggen. Där sitter jag och ömsom viftar, ömsom slår över bröstet.

Hon som räddar mitt liv, Inga, min sambo, säger att det var då hon såg mig dö. Det är så det ser ut när nån dör. Och visst var jag döende. Det upplyste man mig om senare. Jag hör henne ringa 112. Det som händer tilldrar sig långt borta. Det är dimmigt och suddiga figurer springer fram och tillbaks.

Hon talar med 112. Det ska finnas koordinater för helikopterlandning någonstans. Var är de? Latitud och longitud är undanlagda. Förstås. Som om vi skulle ha behov av en räddningshelikopter? Sällan. Senare fattar jag att hon springer över till grannen. De har koordinaterna. Men då dör den trådlösa telefonen. Hon ringer 112 igen.

Hon har berättat hur det var. Samma kille svarar. Han är hur lugn som helst. Han har fått hennes första samtal 9.42. Klockslagen är viktiga. Det är tiden som är skillnaden mellan liv och död. När hon är på väg tillbaka från grannen och har fått kontakt med 112 igen hör vi redan helikoptern. Den startade i samma ögonblick larmet kom. Mannen i andra änden av telefonlinjen pratar.

Han pratar hela tiden, berättar hon. Lugnande. Upplysande. Nej, lägg inte på. Släpp inte kontakten. Det är nu, precis nu som livet kan räddas. Vifta med ett lakan, säger han. Ingen ide, säger hon. Det går inte att landa där vi bor. Det är för många telefon- och elledningar. Landa nere vid sjön. Grannar kommer springande och en, Roffe, kör i rasande fart ner mot sjön som ligger femhundra meter bort.

Där sitter jag i sängen. Flämtar. Slår hjälplöst över bröstet. Jag håller på att kvävas. Som att tryckas ner under vattnet. Får inte luft. Så måste det kännas att drunkna. Jag fattar inte riktigt att jag ska dö. Är alldeles för upptagen av att leva. Har nog aldrig försökt leva så mycket som just nu.

Plötsligt fylls rummet av folk. Det är på pricken som i tv-serien Livräddarna. Två stora män i overaller dundrar in, en doktor och en ambulanssjukvårdare med syrgas, sprutor med blodförtunnande och morfin. De klättrar upp i sängen och fyller mitt bröst med små gummiploppar för att kunna mäta hjärtfrekvensen.

Jag minns att de har stora kängor. Sen leds jag ut till grannens bil. Jag kan gå. Jag är döende men inte död. Helikoptern är röd

och man lägger mig på en bår och skjuter in mig bakifrån. Klockan är nu 10.21. Det har gått exakt trettionio minuter sen larmet kom till basen på Värmdö. De stora, röda männen kopplar ihop alla ledningar på mitt bröst. De sänder EKG till Södersjukhuset och får direkt veta att helikoptern ska flyga till Thorax på Karolinska.

Det är lördag och det är KS som har jouren. En bit bort står grannar och tittar. Jag känner ambulanssjukvårdarens händer mot min panna. Sen håller han mig runt axeln. Jag får mer morfin. Man kommer att förklara saker och ting för mig senare. Att jag har fått en hjärtinfarkt som egentligen inte är någon infarkt. Snarare ett förstadium. Ett av hjärtats kranskärl har täppts till. Infarkt betyder att vävnad har dött och det är inte säkert i mitt fall. Hjärtat är på väg att dö.

Man har ungefär en timme på sig.  
– Det här går vägen, säger ambulanssjukvårdaren.

Jag är totalt förvirrad och genomblöt av svett, en trasa som inte blivit urvriden. Men långsamt kommer medvetandet tillbaka. Morfinet och allt annat som de petat i mig verkar med full kraft. Jag svettas inte längre. Och plötsligt ser jag mig omkring.

Vi flyger just över gasklockorna vid Hjorthagen. Doktorn vid min sida säger något och sen pratar också ambulanssjukvårdaren. Jag minns inte vad. Men jag minns att jag blir lugn och tänker att jag aldrig har flugit helikopter.

– Det här blir något att berätta för barnbarnen.

Det är vad jag säger när vi flyger över



Lennart Olsson, pilot närmast kameran och vid hans sida, längst bort från kameran Johan Solén, ambulanssjukvårdare och navigatör.

gasklockorna.

Helikoptern landar 10.40. Jag har haft tur. Någon säger att jag valt ett perfekt ögonblick för en hjärtinfarkt. Helikoptern råkade vara ledig. Nästan allt handlar om tidsfaktorn, liv eller död...

Den här sommaren hade politikerna dragit in en av helikoptrarna. Nu är det två helikoptrar igen. Och lite fler som har turen att överleva. Långt senare fattar jag hela vidden av detta, den stora berättelsen om att leva i ett samhälle där man gör vad som är möjligt för att hjälpa just dig.

Det har tagit exakt 58 minuter sedan sos alarm fick samtalet. Nu springer man med mig på en rullande bår genom sjukhusets korridorer. Hur det ska gå för mig vet man ännu inte. Jag är fortfarande döende och lämpas av på ett stort bord. En doktor har måst fara in från Täby och lämna sin bostad denna lördag morgon. Han biträds av en eller två syrror. Jag minns inte.

Över mig sitter något som ser ut som ett jätterör. Det är röntgen. Doktorn och syrrorna är klädda i förkläden av bly. Det råder en lugn, nästan tillbakalutad stämning över

det man nu gör med mig. Doktorn småpratar hela tiden. Och berättar. Att nu ska han gå in i ett blodkärl vid ljumsken, sända upp en sond eller vad det nu kan vara mot hjärtat. Han berättar att det blivit stopp på ett ställe. Det är ett bra ställe, ett kranskärl på höger sida och bakom hjärtat. Det bästa stället. Risken för hjärtat är därmed rätt liten.

Fast utan hjälp skulle jag snart ha varit död. Sedan skickar han upp någon sorts ballong från ljumsken hela vägen upp till kranskärl och vidgar det, eller som de säger »ballongspränger« kärlet med tolv atmosfärens tryck.

– Dina kranskärl ser fina ut, säger han. Rena och bra.

– Fast du är lite för kort för din vikt, fortsätter han. Jag undrar hur många gånger han framsagt just detta skämt till sina patienter.

Och så var det klart. Redan? Det har gått ett par timmar sedan jag kände den första smärtan på en ö ute i Stockholms skärgård. Nu har jag just genomgått en hjärtoperation. I samma sekund börjar allt som hänt blekna bort, bara lite, bara något fragment i taget men ändå. Vissa händelser blir snabbt

abstrakta. Kan man skriva ner dem för att fånga dem? Redan där, fortfarande på operationsbordet, känns det som att fånga fjärilar utan håv.

Vad händer nu? Jag körs till en sal på intensiv. Dörren slås upp och mina närmaste kommer. Det är förvirrande. Jag har inte hunnit tänka på hur jag ska vara mot dem. Döden är inget problem för den som dör. Döden är en angelägenhet för de levande. Det gäller att trösta dem. Inte falla för djupt. Men inte heller verka för lättisam och galghumoristisk, för då misstänker de genast att man är desperat. Hitta den rätta tonen, hjälpa dem över det som hänt.

Hur ska mina barn ta det här... att mista sin pappa... hur blir det nu... varför så plötsligt? Aldrig får man tid att förbereda sig. Och för hon, min käraste, som räddade mitt liv, är krisen nog ännu djupare. Hon blev glasklar, tydlig, konsekvent och fullständigt kompetent att vinka ner en helikopter och rädda liv. Men när helikoptern lyft började hon skaka i hela kroppen.

Hon berättar det senare. Men jag ser det nu. Jag ser det på henne. Hon kunde inte köra in till sjukhuset själv. Händer och armar höll på att ramla i bitar. Så hon fick skjuts. Det är hon som är huvudpersonen och som nästan alla glömmer bort. Det är mig man talar med. Om hur det känns. Men det är ju hon som vet svaren.

Om jag bara kunde trösta dem, tänker jag igen. Jag tror att jag lyckas hjälpligt. Jag berättar alla goda nyheter om kranskärl och prognoser och ett långt och lyckligt liv som väntar. Fast de ser osäkra ut när jag ligger där och babblar. Lite för mycket. Lite för bra.

Så småningom är det bara jag kvar. Med mitt armerade kranskärl. Och mina fåfänga försök att få fatt i fjärlarna som flyger bort. En ny doktor tittar in. Ännu en osedvanligt snäll och sympatisk man. Jag måste ligga kvar över natten på Karolinska för jag har ett tryckförband mot ljumsken. Sedan ska jag köras till Södersjukhuset och på tisdag blir jag förmodligen utskriven. Säger den vänlige doktorn. Ha en bra dag. //

## Bästa råden från livräddarna:

- Ha koll på landningsplatsen, säger Lennart Olsson, pilot som har flugit räddningshelikopter sen början av nittio-talet.
- Skriv upp latitud och longitud. Vi måste veta var vi ska landa.
- Vifta med tyg eller nåt annat, fortsätter han. Vi vill veta var patienten finns.



Från basen i Gustavsberg når helikoptern hela länet på nolltid. Det kan till och med gå fortare med helikopter från yttre havsbandet än med ambulans i Stockholms innerstad. Livräddning är dramatik och improvisation. Ibland måste doktorn och sjukvårdaren sättas ner på en skranglig brygga och helikoptern landa på en holme bredvid. Man flyger på natten men inte gärna i snöglop och tät dimma. Det är optisk navigering som gäller. Till hjälp har piloten nvg, alltså Night Vision Goggles, ljusförstärkande glasögon.

- Tidsfaktorn är avgörande, säger Patrick

Meissl, narkosläkare som jobbat med livräddning sen 1998.

- Är vi snabbt på plats kan liv räddas. Och vårdtiden ofta förkortas.

Ambulanshelikoptrarna har länge varit en glödhet politisk fråga och det blev nära nog folkstorm när politikerna drog in en av helikoptrarna sommartid. Inför förra valet lovade Rune Wikström, moderat riksdagsman och fiskare på Möja, att det skulle bli två helikoptrar igen sommartid om alliansen vann.

Så blev det också men nu är nya besparingar på gång. Idag är helikoptern bemannad

med pilot, navigatör/ambulanssjukvårdare, narkossjukskötare och läkare. Men från 4 december vill politikerna ta bort läkaren i helikoptern. Tanken är att doktorn ska finnas i en bil och kunna plockas upp ifall han behövs.

- Det där går ut över tredje man, säger Patrick Meissl.

- Kvaliteten sänks tyvärr. Man behöver hela teamet. Förhoppningsvis ändrar sig politikerna. Det bör finnas en doktor på plats vid till exempel skallskador eller för att säkra patientens luftvägar. //



Jan Holmin, narkossjukskötare.



Sommaren 2008

*Naturskildraren*  
**LARS HOLM**

Delvis retrospektiv utställning

*Natur i fyra väderstreck*

SKISSER, MÅLNINGAR, GRAFIK

Näset, Rådmansö, Norrtälje

Vernissage lördag 5 juli kl 13 – 17

6 juli – 10 augusti öppet kl 11 – 17

alla dagar utom måndagar

Lars Holm tfn 0176-918 19

[www.larsholm.se](http://www.larsholm.se)

i samarbete med

Roslagens Sparbank



**Magasin Skärgård.**

*Färdväg: Kör E18 mot Kapellskär sväng vänster mot Åkerö*

## Senaste nytt och oviktigt vetande



### Ny silhuett på kusthimlen

Trumpetfanfar, champagne och jubel välkomnade Kustbevakningens nya plan KBV 501 när det landade på Skavsta flygplats i maj.

Efter flera års planering, upphandling och kravspecificering så kunde nu äntligen planet flygas hem från Field Aviation i Toronto och landa på hemmabasen.

Planet som är av typen Dash 8-Q300 är specialutrustat efter Kustbevakningens önskemål och behov. Fokus har legat på de krav som Kustbevakningen har när det gäller sin operativa målsättning inom sjötrafik-, fiske- och miljöövervakning samt arbetsmiljön inne i planet.

Under sommaren levereras ytterligare två plan av samma typ och tillsammans ersätter de Kustbevakningens flygplansflotta av Casa 212 som varit i tjänst under drygt 20 år.

KBV 501 är ett av världens mest avancerade havsövervakningsplan, och kommer att bli ett effektivt redskap för samhällets kamp för en bättre havsmiljö. TEXT/FOTO: M. LINDELÖW

### Segla in i grunda vikar

Med segelbåten Finesse 26 slipper du segla på grund genom att fälla undan kölen. Nyheten lanserades på båtmässan Allt för Sjön i våras. Konstruktören Sven Hellström ritade förlagan redan i mitten av 90-talet. En åtta meters klinkbyggd mahognybåt, kallad »kärleksbåten«.

Nu finns uppföljaren Finesse 26 i plast till försäljning. Båten har dubbla roder och ett djupgående som lägst 0,9 meter. Kölen fälls upp med en hydraulikpump. Sven Hellström Design AB har satsat på att göra en mindre båt med storbåts-



kvalité. Mycket möda har lagts ner på seglingsupplevelse. Inredningen omfattar en dubbelkoj, två stickkojer och ett litet pentry.

### Glad fotboll på grund av kräfte



För den som inte hinner med fotbolls-EM i Österrike och

Schweiz kan vi tipsa om en annorlunda fotbollsturnering som spelas på närmare håll. Helgen 19–20 juli drar årets upplaga av Skärgårdscupen i gång på ängen på Tyvös hemmaplan utanför Rådmansö. Cupen är ingen vanlig fotbollsturnering utan en folkfest för åretrunt- och sommarboende från öarna Tyvö, Enskär, Gisslingö, Tjockö, Vätö, Refsnäs och Gräddö. Det är gladfotboll med åttamannalag där varje lag måste ha minst två kvinnor och en spelare som är 40+. Det var på en kräftskiva i Refsnäs för 32 år sedan idén till cupen föddes. Cirka ett tusen personer följer varje år evenemanget. Vilket lag som får tavlan med den gråtande pojken, jumbopriset, visar sig på den stora avslutningsfesten i Tyvöpaviljongen finalkvällen lördag 26 juli.

TEXT/FOTO: ROINE KARLSSON

– En båt för både unga familjer med småbarn eller äldre seglare som tycker att deras nuvarande båt är för stor och tung. Lätt att sticka ut med när man får lust, tycker Sven.

/JOSEFIN EKBERG



## Kommer skönheten verkligen inifrån?

Det är insidan som räknas sägs det – vi håller inte med! Ett hus måste vara vackert både in och utvändigt. Ett äkta värmetimmerhus från Forsgrens Timmerhus kombinerar en vacker utsida med en modern insida, något som är unikt för värmetimmertekniken. Den unika värmetimmertekniken har många fördelar och det är ett snabbt och rationellt sätt att bygga exklusiva timmerhus med mycket god isoleringsförmåga.

  
www.forsgrenstimmerhus.se Tel 0243 - 21 72 00



# Ring så svarar Sjöassistans

– Hjälp vår hund har blivit ormbiten. Vad gör vi? Hörs en ängslig röst hos sjöassistans. En stund senare står en taxi i Norrtälje hamn för att köra hunden till en veterinär.

TEXT: JOSEFIN EKBERG

→ **SÅ HÄR KAN** en helt vanlig sommardag hos Sjöassistans i Nacka Strand te sig. Hit ringer medlemmar för att be om hjälp med allt mellan himmel och jord, från sjön. De ringer till gratisnumret 020-98 90 00 med alla möjliga frågor.

– Där det inte är fara för liv – där kommer vi in, berättar marknadschef *Kenth Bill*.

Det kan vara allt från grundstötning, motorhaveri, sluss-stopp i Göta Kanal, tamp i propellern, råd från en båtmekaniker till önskemål om hjälp med att boka bord på Seglarhotellet. Allt som uppfattas som ett problem. Organisationen fungerar som ett serviceorgan och en sambandscentral för båtfolk att vända sig till när som helst från när och fjärran. Samtal som hör hemma hos Sjöräddningen kopplas genast vidare.

Ibland får den orolige hjälp direkt i telefon.

– Det kan räcka med att vi ställer frågan »Har du bytt bränslefilter?«.

Växeln får in cirka 25 000 samtal per år

och omkring 1 200 assistansuppdrag utförs. Alla händelser förs in i en loggbok. Ett utdrag från ifjol: »Den 15 juni – Nycklar och mobil i sjön. Båtagare tappat både nycklar och mobiltelefon från bryggan. Vattendjup ca 7 m. Sjöassistans förmedlat kontakt med dykare som åtar sig uppdraget nästa dag. Larmtid kl: 20.07 Assistans påbörjad kl: 20.14«

Vad folk uppfattar som ett problem kan variera. Någon tyckte att det var akut att boka bastu(!) och hörde av sig. Medlemmarna kan få hjälp var de än befinner sig i hela Norden och längs kusterna i Östersjön. Allt går att lösa. En som drabbades av hornhinne lossning i Kielkanalen fick tag i en ögonläkare på plats. Tack vare Sjöassistans.

– Om skärgårdsbor tvingas vara allkonstnärer så måste vi det också.

För den som vill känna sig än mer trygg på sjön har en cd-skiva med utbildning för förarintyg producerats. Med den kan man lära sig sjöregler, navigera, slå knopar med

mera hemma bakom sin dator med sjömannen Melker som animerad lärare.

– Med utbildningen når vi folk som inte vill eller har tid att gå till en kurslokal. De kanske skäms för att göra det om de har haft båt i tio år, säger *Kenth Bill*.

## Ihop med Stockholmradio

I samma lokaler som Sjöassistans finns även Stockholmradio, Sveriges enda kvarvarande civila kustradiostation. Stationen sköter utsändning av väderleksrapporter, kuling- och navigationsvarningar för både yrkessjöfart, flyg och fritidsbåtar. När Kustrodderskan *Louise Rosenqvist* rodde längs landets kuster gick lokala varningar ut till yrkestrafiken varje dag om exakt position var hon befann sig. Kustrodderskan var en arbetslös högutbildad kvinna som ensam rodde från Västkusten till Norrland i protest mot svårigheten att få ett jobb inom sitt yrkesområde.

Stockholmradio är också en av världens största kommunikationscentraler för kortvågsradio. Med en enda mast i Karlsborg sänds kortvågor runt halva jordklotet. Det finns mycket teknisk och avancerad utrustning till förfogande på stationen. En nyhet är AIS, som är en radar på en plotter. Med den kan man se alla båtar som är ute på sjön på ett datoriserat sjökort. Så för den förutseende sjöfararen som vet att motorer kan krångla och att vädret är nyckfullt är ett samtal med Sjöassistans ett säkert sätt att få hjälp. All slags hjälp. När det inte räcker med flytväst, kompass och sjökort. //



FOTO: ROGER TURESSON



#### Fakta/Sjöassistans:

Det kostar 620 kronor per år att bli medlem. Som medlem får man snabbt hjälp vid motorkrängel eller andra problem. Man har också möjlighet att teckna Sjöassistans heltäckande båtförsäkring.

Organisationen har 47 000 kunder. Den samarbetar med 120 marinor och varv, 435 båtmekaniker samt 650 assistansbåtar som rycker in när nöden så kräver. Anslutna båtar bär Sjöassistans vimpel och/eller logotype. Det finns samarbete med Norge, Danmark och Finland. Mer information finns på [www.sjoassistans.se](http://www.sjoassistans.se)

Sjöassistans och Stockholmradio ingår i Viamarekoncernen.



FOTO: ROINE KARLSSON

Kustrodderskan Louise Rosenqvist

# Östhammar/Öregru



**ANYTEC  
BOATS** **Uttern**  
**Silver & RYDS**

0173-214 00  
[www.mattanmarin.se](http://www.mattanmarin.se)

**Silversmycken och slipade stenar**  
Egen design och tillverkning



GRÄSÖ STENSLIP  
SILVERSTENEN

Vi finns på Gräsö i Västerbyn 1,5 km norrut från färjeläget

[www.silverstenen.com](http://www.silverstenen.com)  
Ring 070-631 45 62 eller se hemsidan för mer information och aktuella öppettider



Heminredning  
kläder, galleri, café  
Sund  
vid Öregrund

0173-133 64 0709-468 418

I ETT GAMMALT SÄDESMAGASIN

Öppet: *Tisdag & Torsdag 11-17 Lördag 10-15*  
Välkomna  
[sundboden.oregrund@telia.com](mailto:sundboden.oregrund@telia.com)  
[www.green-house.com/sundboden](http://www.green-house.com/sundboden)

*Sundsveden*  
Upplev Öregrunds skärgård

Konferenser | Stugor 40 m från havet | Bastu med bad i tunna  
Uthyrning av båtar | Femkamp | Fiske  
Skärgårdsturer med eget fartyg | Svävertaxi under vintern

0173-70242  
[www.sundsvedenturist.se](http://www.sundsvedenturist.se)

**köket  
grill:kafé**

**välkommen till  
vår familjevänliga  
sommarrestaurang  
i öregrund**

njut av att äta och dricka gott. prova vår smakrika  
meny av noga utvalda råvaror och drycker.

strandgatan 12. precis nere vid hamnen. 0173-310 50  
**välkommen**

*Hela familjens utflyktsmål i skärgården*



**RAGGARÖ GÅRD**  
25 vackra km från Östhammar/Öregrund  
Gästhamn i Raggårö-Långviken  
60° 11,39 N 18° 37,47E  
Café & Mat  
Loppis Hantverk Kiosk Minigolf  
6/6 - 17/8 dagligen 13-18  
Golfbana pay&play 9 hål

- Alla välkomna
- Inget grönt kort krävs
- Utmanande bana
- Fina singelklippta greener
- Klubbor, även för barn, att hyra
- Greenfee gäller hela dagen
- Säsongskort med fritt spel
- Golfpaket: golf & mat
- Ring gärna och boka

Tel 0173-720 11 ● [www.raggaro.se](http://www.raggaro.se)

# nd längst upp i norr

## Forsmarks Wårdshus



I detta vackra 1700-talsbruk ligger Wårdshuset  
med stor uteservering mot Bruksdammen  
Enkel och dubbelrum  
i gamla betjäntflygeln och tvättuset  
[www.forsmarkswardshus.se](http://www.forsmarkswardshus.se) Tel 0173-501 00

## Vi byter dina fönster medan du gör något roligare.

Boka ett kostnadsfritt  
hembesök redan idag  
på telefon **0176-131 41**

 **Fönster**  
installatören  
[www.fonsterinstallatoren.se](http://www.fonsterinstallatoren.se)



 **ANYTEC**

### Prestanda - Komfort - Funktion

Anytec Boats bygger båtar för dig som ställer höga krav på funktion året om, i alla typer av väder. Vi kombinerar stort yrkeskunnande med modern teknik för bästa prestanda, design och komfort.

Våra aluminiumbåtar tillverkas i olika modeller och storlekar mellan 5–12 meter.

Kontakta oss på telefon 0173 - 168 00 för mer information eller gör ett besök på vår hemsida [www.anytec.se](http://www.anytec.se)

Modellerna ANYTEC 522, 622 och 750 säljs endast genom våra återförsäljare. Din återförsäljare hittar du på vår hemsida.

**ANYTEC – THAT'S IT!**

[www.anytec.se](http://www.anytec.se)

ANYTEC  BOATS AB

# Teater under bar himmel

I Tullgarns slottspark utanför Trosa spelas skådespel och musik från 1700-talet. Med frodiga buskar som naturliga kulisser. Och vågade visor som får de mest luttrade att rodna.

TEXT OCH FOTO: JOSEFIN EKBERG

→ **FÖRRA SOMMAREN** bjöd Tullgarnsällskapet på pjäsen *Ränker och Romantik*. Den välsköta slottsparken är som gjord för 1700-talsteater. Med grevar och baronessor, drängar och kammarjungfrur. Där knappast något avslöjar vår moderna nutid. Såvida alla kommer ihåg att stänga av sina mobiltelefoner vill säga. I tidsenliga kostymer, med lockiga peruker och vitmålade ansikten utspelas drama med romantik, intriger, maktkamp, humor och slagsmål.

Skådespelarna drar med sig publiken på en resa bakåt i tiden. Där mycket är sig likt bakom vackra spetsar och stiliga hattar. Än idag kan människor bedra, flirta, slåss, förföra och intrigera. Det kan tyckas att det bara är ytan som skiljer. Nuförtiden klär vi oss mer bekvämt och mindre glamoröst. Och namn som Gabriel Löwenstierna hörs mer sällan. Mer vanligt är »generalmajorens« riktiga namn *Magnus Persson*.

Att se teater utomhus där en mild bris fläktar tag i håret, det doftar gräs och en humla hörs surra, gör upplevelsen av att vara närvarande och delaktigt starkare. Det blir även lite motion när publiken vallas genom parken till nya kulisser av grönska och med slottet i bakgrunden. Ingen behöver få träsmak i rumpan på denna föreställning. Det spelas klarinett, fiol, gitarr, flöjt och fagott med glada toner. Alla sjunger glatt med i refrängerna när vi traskar vidare i parken till musik av Bellman.

Kanske inte i den erotiska texten om att klämma en kvinna på bröstet dock. På 1700-talet skrevs många vågade visor som vi idag kan chockeras över. *Ränker och Romantik* får som sig bör ett lyckligt slut där kärleken seggar och de kära får varandra. För manus stod *Caroline Lönnqvist* och regi *Josephine Betschart*. Slutet gott – allting gott. Dagen avslutas med en trevlig fikastund på Tullgarns Vårdshus.

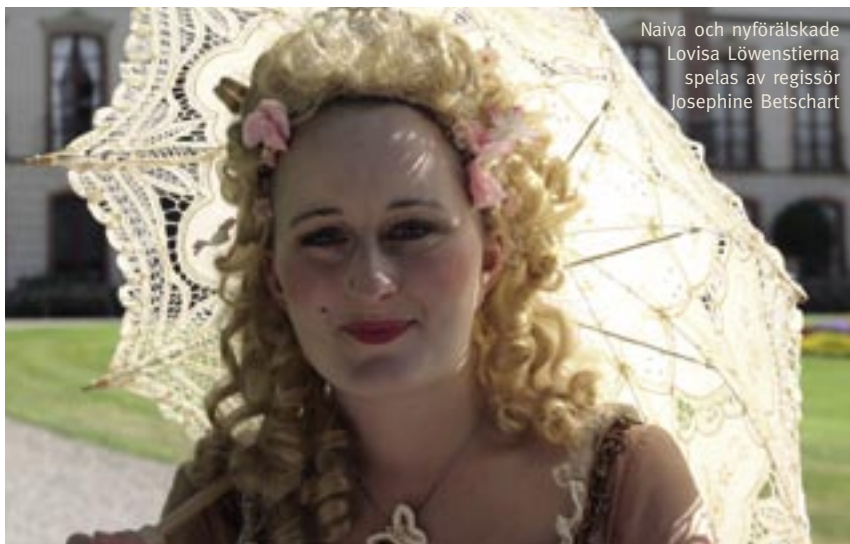

Naiva och nyförälskade  
Lovisa Löwenstierna  
spelas av regissör  
Josephine Betschart

## Harmoni i väggarna

Redan på Oscar III:s tid spelades teater i parken. Eldsjälen bakom nutidens föreställningar heter *Britt Lönnqvist*. Britt har varit slottets chefsguide i många år. Hon kom hit för 33 år sedan. Liksom många före henne föll hon pladask för Tullgarn.

– Det finns en märklig harmoni och en kärleksfull stämning som sitter kvar i väggarna, beskriver hon.

Med inlevelse berättar hon ivrigt om slottets historia. Om besöket av en rysk tsarfamilj som blev rädd för blommorna som kastades mot den, den undersköne prinsen Fredrik Adolf och vikingakungen Stark Other. Stoff till manus lider det sannerligen ingen brist på. Tanken på att starta teater i slottsparken växte småningom fram. Ett sätt att levandegöra tider som flytt och en glansfull romantisk epok under trevliga former i vackra omgivningar. För sjunde året i rad hade man tur med vädret.

– Bara om det är spöregn ställer vi in. Men det har aldrig hänt, säger Britt.

På en utomhusteater kan vädret spela en dramatisk roll som ger en extra oväntad effekt. Mullrande himmel kan skapa rädsla, dimma mystik och solsken glädje. Dramatiskt kan det också bli under repetitionerna. Vid en fäktning skar sig en skådepelare på ett svärd så det blev blodsvite. Lite bus blir det också. Som när någon la till en improviserad kullerbyttia i manus. Bara på kul. Eller som när Näcken hela tiden ramlade av sin såphala häst som tvättats extra fin.

Granne med slottet bor den kände skådespelaren och TV-kocken *Per Morberg* (ni vet, han som tvättar potatis med högtryckstvätt och stryker citron i sitt hår). Hans teaterkunskaper har kommit väl till pass. Sällskapet har även ett samarbete med Drottningholms-teatern där de tjusiga kostymerna kommer från.

Årets Tullgarnspel blir helgerna 9–10:nde och 16–17:nde augusti. Det arrangeras även historiska visningar för speciellt inbjudna och medlemmar. Mer information finns på [www.tullgarnsallsskapet.se](http://www.tullgarnsallsskapet.se) //

**Fakta/Tullgarn:**

Under 1500-talets slut uppfördes en borg åt greve Carl Sture. Den revs 1720 då nuvarande slott började byggas. Slottet blev kungligt 1772 då hertig Fredrik Adolf »Europas vackraste prins« flyttade in. Han blev den förste att bo på slottet året om.

Många kungligheter har satt sin prägel på Tullgarn. Oscar I lät bygga rikets dyraste orangeri. Idag ett café med butik. I parken finns exotiska träd som japansk skärmtall, frodiga fuchsiaplanteringar och biologiska dammar.

Slottet tillhör idag vår kung, Carl XVI Gustaf. Kungafamiljen använder det ibland för fest, jakt och fiske. Varannat år hålls jakt- & fiskemässan Swedish Game Fair. Sommartid ordnas guidade visningar.

Mer information finns på [www.royalcourt.se](http://www.royalcourt.se)

I slottsfogdens bostad, orangeriet och hovstallet finns Tullgarns Vårdshus med restaurang, konferenslokal, vildsvinsvällar, caféer, inrednings- och presentbutik. Mer information på [www.tullgarnsvardshus.se](http://www.tullgarnsvardshus.se)



Generalmajor Löwenstierna alias Magnus Persson, omfamnar sin vackra fru i en öm kyss

»Det finns en  
märklig harmoni  
och en kärleksfull  
stämning...«





»Mycket är sig likt  
bakom vackra spetsar  
och stiliga hattar...«

# Trosa – värld



**TROSA**  
**TRAFIKSKOLA**  
0156-19515

[WWW.TROSATRAFIKSKOLA.SE](http://www.trosatrafikskola.se)

**KutterKonfekt****MARSIPANGÅRDEN**  
**MARSIPANBÅTEN**



Kutterkonfekts marsipanbåt  
i Bohuslän 1994-2005

*Marsipan & Choklad*

KutterKonfekt är ett familjeföretag som tillverkar och säljer egen marsipan- och chokladkonfektur. Besök Marsipangården vid torget i den idylliska kuststaden Trosa. Njut av en kopp gott kaffe och färsk konfektur. Se tillverkningen i sekelskiftsmiljö. Marsipanbåten, vår flytande konfekturbutik vid Dramaten i Stockholm är öppen i december.

[www.kutterkonfekt.se](http://www.kutterkonfekt.se) Tel. 070-940 95 40 Östra Långg. 27 Trosa

## TROSA SJÖKROG

Mitt i hamnen



**Njut av läcker mat i Trosa Hamn!**  
Stor uteservering i kvällssol  
Bistro & bar i vacker matsal  
Grillveranda  
Innergård med café & luncher  
Glasseria

**Sommarens självklara  
mötesplats i Trosa!**  
**0156-310 10**  
[www.trosasjokrog.se](http://www.trosasjokrog.se)



## I hjärtat av Trosa!

Bo, ät och njut hos oss. Sommarerbjudanden hittar du på [www.trosastadshotell.se](http://www.trosastadshotell.se) eller ring 0156-170 70 så berättar vi mer.

**Trosa Stadshotell & Spa**

Tel. 0156 - 170 70. [www.trosastadshotell.se](http://www.trosastadshotell.se)



# dens ände



## SOMMAR ÄR FINA FISKEN I TROSA!

Avnjut härlig mat i vår vackra trädgård.  
Avsluta kvällen i trädgårdsbaren med  
loungemusik och drinkar framför brasan.

Önskar Ni angöra den hetaste bryggan  
i skärgården? Hör av Er på 0156-13847

Hjärtligt välkomna!

[www.smaksensation.se](http://www.smaksensation.se)

## Skärgårdskonsulten



- RIB-charter
- Utbildningar till sjöss
- Företagsarrangemang

0709-58 66 98 • [www.skargardskonsulten.se](http://www.skargardskonsulten.se)

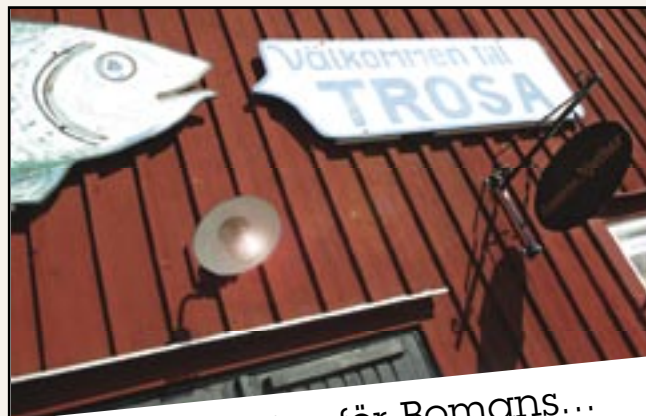

## Lägg till utanför Bomans...

Mitt i Trosa hamn hittar du Bomans Hotell.  
En oas för livsnjutare och en skön flykt från  
vardagen. Med sina 44 unika rum, ombonade  
matsal, Njutbar, Bakficka och varma service  
står dörrarna öppna för dig som vill äta gott,  
bo fantastiskt och njuta passionerat. Varmt  
välkommen - Kristin Boman med personal.

**BOMANS**  
HOTELL I TROSA

TELEFON 0156-52500 [WWW.BOMANS.SE](http://WWW.BOMANS.SE)

**STF TROSA / LAGNÖ STUDIO**

**BO BRA  
BIO  
BAD  
BASTU  
BRYGGA**



**0156-224 70 [www.studiolagno.se](http://www.studiolagno.se)**

**ö-folk** Just nu är hon mitt i rampljuset i dubbel bemärkelse. Antingen ser vi henne med anledning av fusionen mellan svenska och danska Posten. Eller så berättar hon om sin uppmärksammade debutroman. Kritikerna gillar boken och kallar den »andlöst spännande«. Slutet har fått en riktig cliffhanger.



**PÅ PROMENAD MED** sin dotter längs en strand på Sandhamn fick hon plötsligt en ingivelse att skriva en kriminalroman.

– Det var mitt i idyllen, solen sken, fåglarna kvittrade, en mild bris smekte min kinden och jag tänkte »Vad skulle hända om vi snubblade över en död kropp här vid stranden?«, berättar Viveca, Postens chefsjurist som blev författare.

I april kom boken »I de lugnaste vatten« ut. Hennes första roman. Innan hade hon bara skrivit facklitteratur om affärsförhandlingar, internationella avtal, outsourcing och liknande. Viveca hade tröttnat på det.

– Att vara deckarförfattare passar en juridisk hjärna. Det finns en logik och en röd tråd. Man måste knyta ihop säcken, vara analytisk och strukturerad, förklarar hon.

Första kapitlet skrev hon på bara en vecka i rasande fart. Miljön har hon hämtat från Sandhamn och dess skärgård. Huvudpersoner är den sympatiske polisen Thomas och bankjuristen Nora.

– Nora är inte mitt alter ego, påpekar hon.

Boken är den första i en trilogi. Andra boken kommer ut nästa vår. Den tredje skriver hon på just nu. Hur hon hinner med kan tyckas vara en gåta. Som trebarnsmamma och heltidsarbetande karriärkvinna med sommarställe på Sandhamn hittar hon lediga stunder att skriva på efter klockan 22 på kvällarna och före klockan 9 på helgerna. Blir det någon fritid tycker hon om att lägga nät, kitta fönster, baka, laga mat, läsa böcker och åka skidor utför.

Viveca är intresserad av frågorna: »Vad driver folk till mord?« och »Kan vem som helst mördas?«. Första boken handlar om drivkrafterna självbevarelse och överlevnadsinstinkt. Den andra om girighet, makt, prestige och penninghunger. Och den tredje tar upp hämnd, gammalt groll och revansch. I handlingen vävs också frågor om livet och vanliga relationsproblem in.

Att hitta inspiration på sin älskade barndomsö har varit lätt.

– Det är så tyst och rofylt. Rofyllt är nyckelordet. Det räcker med att jag sätter mig på båten i Stavsås. Då rinner stressen av. Och jag blir förvåntansfull. Jag känner mig hemma här, säger hon och ser harmonisk ut.

Viveca sitter gärna på familjens brygga och myser timmen innan solen går ned. Hon tycker också om att ta en öl på Dykarbaren och köpa bullar från bageriet. Överallt på ön finns välbekanta miljöer som återfinns i hennes debutroman.

– Det har varit ett riktigt kärleksarbete, berättar hon.

Skrivarlusten har alltid funnits där. Som liten ville hon bli journalist. Trots det eller kanske just därför kände hon sig osäker när hon skulle kontakta ett förlag. Längre låg manuset i hennes väska innan hon tog mod till sig och lade det på brevlådan. När förlaget sedan hörde av sig och ville ge ut boken trodde hon knappt att det var sant.

– Det var som att vinna på Bingolotto, beskriver hon.

Uppmärksamheten får hon nog vänja sig vid. Redan har det kommit förfrågningar om att spela in en TV-serie. Och nyligen överhörde hon en ung tjej på Waxholmsbåten som pratade gott om boken. Sådant värmer ett nyblivet författarhjärta. / Josefin Ekberg

Viveca Sten är även en fena på att rimma. Dikten på nästa sida har hon skrivit för MagasinSkärgårds läsare.

**Viveca Sten** deckarförfattare, Sandhamn

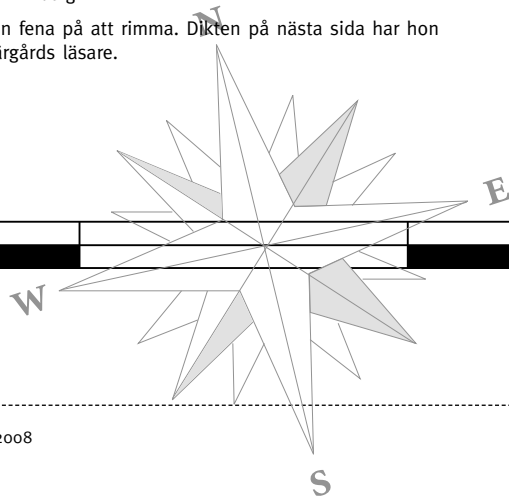



*Nordens Venedig, med kobbar och skär,  
Hyser den vackraste skärgård som är,  
Med skriande måsar, svala och skrak,  
Faluröda bodar och tegelklädda tak.  
Bland guppande bojar och tjärade bryggor,  
solbrända ungar och törstiga myggor  
nygrillat kött och ett svalt glas vin,  
Bjuds en miljö som är sant genuin,  
solnedgången som stannar i minnet,  
vågornas ljud som ger frid i sinnet,  
solvarm sand under bara tår,  
Midsommarfirande år efter år,  
skärgårdsmiljön går ej att försaka,  
Längtan bort är en längtan tillbaka.*

# Norrtälje – Rosla

**PORATHS**  
**GULD**  
ETABLERAD 1891



TULLPORTSGATAN 1, NORRTÄLJE 0176-101 62

**Hos oss hittar du glas, porslin,  
textil, presenter, möbler m m  
i en inspirerande miljö**  
**NYHET: Trädgårdsmöbler**

Öppettider: Månd–Fred 10–18, Lör–Sön 11–16  
[www.linneladan.se](http://www.linneladan.se)  
eller ring 0176-26 60 37

**Linneladan**  **i Penningby**

**SKA DU SÄLJA RING OSS!**

**Vi säljer i Roslagen**  
och har stor efterfrågan  
på villor, bostadsrätter och fritidshus,  
både på fastlandet och öar, då med egen visningsbåt.  
**OBS! Fri värdering och rådgivning inför försäljning.**  
VERKSAM I ROSLAGEN I MER ÄN 25 ÅR

**Riks**   
**MÄKLAREN** **0176-141 18**  
LILLA BROGATAN 8, NORRTÄLJE  
[www.riksmaklaren.se/norrtalje](http://www.riksmaklaren.se/norrtalje) 

Skall du sälja eller köpa hus?  
Vi hjälper dig med båda.  
0176-778 70



**Swedbank**   
**Fastighetsbyrån**

**GULDSMEDERNA**



Himmel och Hav

Guldsmederna · Posthusgatan 6 · Norrtälje · 0176-156 56

# gens huvudstad

## PENSIONAT GRANPARKEN

Gjuterivägen 10, Norrtälje. Telefon 0176-103 54

17 mysiga hotellrum i sekelskiftesmiljö  
Sommarrestaurang i vår trädgård 6/6-16/8 alla dagar  
16.00-22.00

**JAZZFESTIVAL 26/6 Mississippi Seven**  
ingen entréavg: **27/6 Tommy Larssons Kvartett**  
**28/6 Larsén/Grimer/Dahlberg Trio**

**Nick Borgen/ Robert Kärrlander 1/7**

Entré 120:- / 400:- inkl 2-rättersmiddag

**Lalla Hansson 8/7**

Entré 100:-/400:- inkl 2-rättersmiddag

**Cornelis-kväll med Anita Strandell 18/7**

Entré 100:-/ 400:- inkl 2-rättersmiddag

**Lill-Babs med Benneth Fagerlund 30/7**

Entré 150:-/500:- inkl 2-rättersmiddag

Endast förköp

Entrébiljetter säljes genom Granparken eller Turistbyrån i Norrtälje  
(middagsbokning endast genom Granparken)  
För fler evenemang, se  
[www.pensionatgranparken.se](http://www.pensionatgranparken.se)

Välkomna önskar Eva & Hans med personal!

## Vi byter dina fönster medan du gör något roligare.

Boka ett kostnadsfritt  
hembesök redan idag  
på telefon **0176-131 41**

 **Fönster  
installatören**  
[www.fonsterinstallatoren.se](http://www.fonsterinstallatoren.se)

## MARKNADSLEDAREN

Nu även som EU-traktor

 **POLARIS**  
The Way Out.



Världens största urval  
av 4- och 6-hjulingar.

Traktor-, terräng- & vägregistrerade.

LEASING  
FINANSIERING

 **Lattviktsmotor**

Norrtälje  
0176-579 61  
[www.lattviktsmotor.se](http://www.lattviktsmotor.se)

 **STEFAN  
OLSSON**

Nynäshamn  
08-520 111 40  
[www.stefanolsson.se](http://www.stefanolsson.se)

 **Brommaskog & trädgård**

Solvalla stallområde  
08-28 82 66  
[www.brommaskog.se](http://www.brommaskog.se)

**TILLBEHÖR - RESERVDELAR - SERVICEVERKSTAD - MASKINUTHYRNING**

Välkommen ombord på  
Norrtäljes enda flytande restaurang  
och museum!

- à la carte på helger
- lunch
- festväning
- catering
- konferenser

s/s Norrtelje 

[www.ssnorrtelje.se](http://www.ssnorrtelje.se) [info@ssnorrtelje.se](mailto:info@ssnorrtelje.se) 0176-191 40

## Jaktlivets Hundhotell & Dagis

ÖPPET HELA SOMMAREN

Helinackordering 1 600 kr/vecka  
alt 230 kr/dygn vardagar  
eller 330 kr/dygn lör, sön

[www.jaktlivets.se](http://www.jaktlivets.se) 0709-70 05 50

Christin Weerén





# Gräskö blomstrar av slåtter

Varje sommar samlas öbor för att idka slåtter på Gräskö\*.

Därpå släpps får ut på bete. Resultatet blir fler vackra blommor att glädjas åt. Samt trevlig gemenskap.

TEXT: JOSEFIN EKBERG FOTO: ROINE KARLSSON/JOSEFIN EKBERG



→ **OMKRING TJUGO** män, kvinnor och barn, bofasta och fritidsbor, har samlats på ången denna varma sommardag för att slå med lie, räfsa ihop hö, röja med röjsåg och köra traktor med slåtterkniv. Traktorn är förresten en rostig 50 år gammal trotjänare med den omsorgsfulla texten »Häll Skärgården Ren« på.

En febril aktivitet råder. Särskilt efter fikapausen. Då tycks alla få övernaturliga krafter och blir färdiga med arbetet i ett nafs. Några sätter igång att bygga en gammaldags hässja. Mest för skojs skull. Lite bondnostalgi och svensk romantik. Det blir fint. Fattas bara tonerna av Evert Taubes »gullviva, mandelblom, kattfot och blå viol...« så är sommaridyllen total. Nästa gång kanske någon kan ta med sig en fiol? Vi är ju faktiskt på smugglarkungen och fiolspelaren Uno Östermans ö.

Sen är det dags att hämta fåren som ska gå på bete i hagen. På en fyrhjuling med släp åker vi iväg för att fånga in de sjuvion fåren som lånats från en bonde i Västernäs. Just nu betar de på andra sidan ön. Efter lite lockande med älsklingsfodret låter de sig vänligt luras ombord på släpet. Från fårens nya hage släpas bokstaven H bort till en annan äng. Där är det nämligen lämpligare att en helikopter landar.

## Öarna växer igen

Marken som slås är gammal ängs- och åkermark. Småskaligt jordbruk lönar sig inte längre och öarna håller på att växa igen. Skogen tar över. Om ingen-ting görs. För tio år sedan startades EU-projektet

»Bevarande av skärgårdens odlingslandskap«. Initiativet kom från Norrtälje kommun. Öbor på 14 utvalda öar tände till på idén och många har fortsatt med den behjärtansvärda traditionen.

Resultatet har inte låtit vänta på sig. Fyra nya arter har hittats på Gräskö. Nu finns åtminstone 44 vilda blomsorter på ängarna. Orkidéer som var på väg att försvinna har kommit tillbaka. Klibbglimman och Adam & Eva. Även rödklint, gullviva, bockrot, darrgräs, liten blåklocka och ängsnycklar har ökat. Med blommorna trivs också fjärlarna som lever i symbios med och förgyller blomsterprakten.

Förr gick man ur huse i byarna när det var dags att slå hö. Alla hjälptes åt. Ofta i gassande värme. Trivsel och gemenskap var en del av arbetet. Åka hölass och ta en fikapaus likaså. Då liksom nu. För det är en trivsamt umgängesform med slåtter. Ute i det fria. Nyttä förenas med nöje. Man umgås, vårdar naturen och blir på köpet brun och stark.

– Roligast är gemenskapen. Att vi gör något tillsammans, menar *Åke Ekström* när han tar i med sin havsblå lie, en »orv« från Nordjämntland, så svetten rinner i pannan.

Slätter ger mersmak. *Eva Elsässer* har till och med börjat slå med lie i sin egen lilla trädgård. Hon visar med stolthet sin blomsterprakt på små miniängar hemmavid. Och visst blir man glad av blommor. De är ju så sköna och sköra. Något vi borde vara mer aktsam om. De mest ömtåliga växter kan också vara de finaste. //



»Man umgås, vårdar naturen och blir på köpet brun och stark.«

\*Gräskö ligger mellan Kapellskär och Blidö i Norrtäljes skärgård.

## »Slätter för blommornas skull«



### Fakta/Skärgårdens odlingslandskap:

Projektet pågick 1998–2000. 73,8 hektar mark på 14 öar i Norrtälje kommun har restaurerats med slätter, bete och röjning. Uppföljningen år 2006 visar att 90 % av öarna har fortsatt sitt arbete. De öar som ingått i projektet är Blidö, Edsgarn, Gisslingö, Gräskö, Krokholmen, Löparö, Norröra, Söderöra, Stomnarö, Sundskär, Räknö, Svartlöga, Tjockö, Yxlan.

Rapporten Pettersson, M. 2007: Skärgårdens odlingslandskap – vad händer med det lokala engagemanget? Naturvård i Norrtälje kommun nr 32 kan beställas av Norrtälje kommun, Ledningskontoret, Box 800, 761 28 Norrtälje eller via [www.norrtalje.se](http://www.norrtalje.se)

# ö-folk

För 50 år sedan fanns det nästan 100 mjölkbönder på Gräsö. Idag är de två (!). Den ena är Dan Söderberg i utkanten av Österbyn.



Dan Söderberg mjölkbonde, Gräsö

– **VI LIGGER JU INTE I TOPP** i taxeringskalendern direkt. Men det finns viktigare saker än pengar, säger han.

Tillsammans med sin fru Britta driver Dan ett småskaligt jordbruk med åtta mjölkande kor plus rekrytering. Ett lantbruk som enligt konstens alla regler inte skall gå att driva. Men det går, med hjälp av gamla maskiner och mycket arbete för hand. Här finns fem gamla traktorer från 1960-talet. Maskinkostnaderna är försumbara. Och det finns gott om prylar och reservdelar på gården. Går något sönder plockas något annat fram. När det blir lugnare kan Dan renovera.

– Men man måste vara två som drar åt samma håll. Jag har en byggfirma vid sidan av och Britta hjälper till i ladugården. Jag är hemma under vårbruk, skörd och tröskning. Alla här ute håller på så här. Det är bra att ha flera ben att stå på. Men det får inte bli så många att man trasslar ihop dem, säger han.

Gården flyttades hit i slutet av 1800-talet vid laga skiftet. Dan och hans familj är tredje generationen som brukar gården. Den kom i släktens ägo på 1940-talet när morfar kom hit som flykting från Estland. Dan och Britta tog över för tjugofyra år sedan.

Han säger att tillvaron skulle bli svår utan korna. Och familjen tänker fortsätta med dem så länge den orkar.

– Korna är det som ger mest tillbaka. Fast man säger att det inte skall gå så går det. Vi kan lyfta en dryg halvtidslön. Fast visst lägger vi ner mycket tid, menar Dan.

I ladugården står Matilda, Hjärteros, Alva och de andra korna i prassliga högar av halm. Att kliva in genom ladugårdsdörren är som att ta ett steg tillbaka till barndomens ladugård. Det är lite trångt men korna ser ut att må gott. De är rena och fina och blir gärna kliade bakom öronen.

– Vi känner varje ko. De blir så rysligt tama eftersom de hantaras ofta. De är som familjemedlemmar, berättar han.

Dan säger att han aldrig misströstat och att det känns bra att vara sin egen. Nästa generation de tre döttrarna är alla intresserade men har andra jobb. Men gården kommer de troligen att driva vidare.

– Men det blir nog extensivt lantbruk med några köttdjur i stället, tror Dan. / Anne Adre-Isaksson

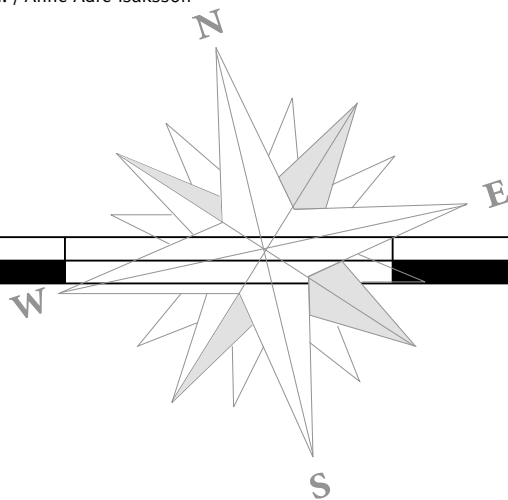



# Roslagen

## är skärgården

Välkommen till skärgården 20 minuter norr om Stockholms city! Roslagens skimrande skärgård lockar med 13 000 öar, skärgårdsturer, nationalpark, havsörn och sål. Här väntar krogar och boende i genuina miljöer, kajakturer och segling med historiska skepp.

Roslagen är Vaxholm, Österåker, Norrtälje och Östhammar. Här finns idyllerna vid vattnet, små charmiga städer som bjuder på allt från fiske och fest till delikatesser och design.

Upplev Sveriges historia vid de världsunika Vallonbruken, Wira bruk, Vaxholms fästning och Den heliga Birgittas Finsta. Fyrtio medeltida kyrkor och lika många museer finns att upptäcka!



Foto: Johan Garsten

## Bli fångad av SIARÖFORTET

Välkommen till äventyrsön mitt i farleden mellan Vaxholm och Furusund. Här finns en skyddad gästhamn för både dag- och nattgäster, ett riktigt fort med ett spännande museum, en vedeldad bastu och ett matcafé med öl och vin. Läs mer på [www.siarofortet.se](http://www.siarofortet.se) eller ring oss på 08-24 30 90!

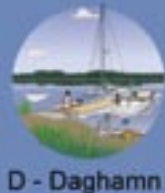

Blidösunbolaget

# Mitt i Ålands hav

TEXT: JOSEFIN EKBERG

ILLUSTRATION: LARS HOLM

Mitt i Ålands hav på en ogästvänlig kal klippa där havet spolar bort allt har fyrfolk levt isolerade. Trots det (eller tack vare) kan de längta tillbaka. Det handlar om Märkets fyr.

#### Fakta/Märket:

Få fyrar väcker sådan sympati som Märkets. Finska fyrsällskapet driver kampanjen »Rädda Märket« för att rädda den från förfall och få igång turismen till ön. I fjol startades guidade turer och renovering har påbörjats. Det säljs vykort, souvenirer och frimärken till förmån för Märket. En dokumentärfilm har gjorts och i år släpps en bok om fyrplatsen. Nästa projekt blir att öppna vandrарhem i fyren. I sommar har Märkets fyr öppet mellan kl 9–21 varje dag. Mer information finns på [www.majakkaseura.fi/swe/market](http://www.majakkaseura.fi/swe/market)

*Jon Holm 08*

*LUGNET OCH TURTNAJEN PÅ MÄR-  
KETS FJÄLL AV TÄRNÖREN*

det finns bara fyra blommande växter på ön. Han stretade emot och sa att det finns minst 16.

På Märket är det sällan tyst. Här hörs vågornas mäktiga dån, sälarnas ylande sång samt fåglarnas kakafoni av tjatter, hoande, pipande, skrattande och kvittrande melodier. Ur havet kan nästan vad som helst sköljas upp. Inte bara drivved och lösa föremål från något grundstött vrak.

– En vacker dag kom en bisonrätta utsimmandes. Den flyttade in i en låda som vi hade som ljugarbänk. En trälåda för whisky som flytit iland från någon färja. Råttan samlade gräs och byggde bo i lådan. Vi gav den mat. Sen kom en ruskig storm som spolade bort allt. Efter det såg vi den aldrig mer. Jag tror inte att råttan drunknade utan han kom nog bara på att »här kan jag ju inte vara«, säger Kee.

### Med fara för liv

När fyren byggdes 1885 skedde det under svåra förhållanden. Den skulle stå på öns högsta punkt. Mitt i byggperioden kom en ordentlig storm som sköljde bort baracker och byggnadsmaterial. Personalen kröp ner i sin lilla båt som var fast förtöjd i en järnstång av smide och väntade. Otroligt nog drunknade ingen. Därefter fick man inte bo på ön under byggtiden och arbetet skyndades på. På bara ett halvår var fyren färdigbyggd.

Långt senare stod klart att fyren byggts på svensk mark. Ön är delad mitt itu av en gräns. Istället för att flytta den orubbliga fyren gjordes 1985 en ny kringgående gränsdragning. När byggnaderna uppfördes var Åland och Finland ryskt. Och det märks.

Associationerna vid första anblicken är ett ryskt koncentrationsläger eller en förfallen fabrik. Med rost och avflagnad färg fårat av tidens tand. Husen är fyrkantiga av grå betong utan utsmyckande krusiduller. Huvudbyggnaden är målad med röd-vita ränder som visar att det här är en fyr. Bredvid har öns minsta byggnad, ett rustikt utedass av betong uppförts.

– Min bror och jag målade det lika randigt som fyren, berättar Kee.

Dasset byggdes med ett hål där avföringen spolades ner i sjön. Han berättar om

faran med att kliva av för tidigt. Av backsjön kunde allt som nyss lämnat ändan komma lika snabbt tillbaka igen. Ingen trevlig upplevelse. Ibland blev man sittade kvar på dass tills sjön bedarrat. Vilket ibland tog upp till två timmar.

### Havet inpå kroppen

Hur fyrfolket kunde trivas på denna ogästvänliga ö kan man undra. Kee beskriver ett isolerat liv med viktiga arbetsuppgifter.

– Vi skötte fyren, maskin, nautofon (dim-sirén), väderleksrapportering, vattentemperaturmätning och israpporter vintertid. Vi sände per radio från ön. Det fanns inga telefoner. Kommunikationen var osäker. Ibland klipptes den av, berättar han.

Periodvis kunde man vara helt avskuren från omvärlden beroende på väder. Som längst var Kee fast på ön i fem veckor.

– Mjölken hade tagit slut för länge sen och vi började snegla på konserverna, minns han.

Det fiskades strömming som saltade för att bli proviant över vintern. En gång i veckan badades bastu. I några klippskrevor bildades små sjöar med varmt vatten att ta sig ett dopp i. Det fanns ett välsorterat bibliotek. Till Kees förtjusning.

– Jag läste mycket, berättar han.

Andra sysslor var att binda nät, knyta rya, jaga säl, garva skinn, blanda färg och snickra. Det gav lite extra inkomster. En fyrvaktare läste till byggmästare per korrespondens och hade ett eget litet snickeri där han byggde roddbåtar. Var fyrfolket mot förmodan sysslolösa någon gång satt de på ljugarbänken och berättade mindre sanna eller osanna historier. Som riktiga sjöbusar och blickade ut mot havet.

Kanske är det trots allt lätt att förstå hur man kan trivas på en ö där havet inte kan komma närmare. Där det känns med all kraft att livet är närvarande och vådrets makter imponerar på den lilla människan som inte låter sig spolats bort. Idag betalar turister för att komma ut till Märket. Och snart går det att sova över. Folk vill gärna uppleva vatten som sköljer utanför fönstren.

– Skulle du kunna garantera storm, då skulle du kunna ta hur mycket betalt som helst för det, tror Kee. //

→ **SOM MEST STOD** vattnet över halva fönstret på andra våningen, minns *Karl-Erik »Kee« Eriksson*, en av de sista fyrvaktarna.

En mäktigt skådespel. Och inte ett dugg skrämmande när man vet att fyren står pall.

– Man kände vibrationerna av sjön i väg-garna. Hela huset skakade. Men jag var aldrig orolig. Det fanns inga sprickor i väggarna, säger han.

Fyren avbemannades 1976. Kee jobbade här under 60- och 70-talen. Bilden som målas upp är storm, vatten och dyblöta kläder. Kanske är det de dagarna man minns. När det var som mest dramatiskt. Bredvid fyren mot nordväst står en stadig mur, en vågbrytare som räddat fyren många gånger. Och vice versa.

Kee berättar om dramatik, vardagssysslor, umgänge, natur och djurliv.

– Varje sommar kom Singöprästen med sin rosagssnipa på besök. Han var intresserad av blommor. Jag sa till honom att

»Folk vill gärna uppleva vatten som sköljer utanför fönstren«



# Varför gungar det när man kliver iland?

→ **DET BEROR PÅ** fenomenet MDD, MalDeDebarquement. En yrselkonflikt uppstår när hjärnans förväntningar inte slår in. Här följer ett exempel:

Per och Henrik ska ut och segla. Omedelbart efter att de kastat loss från bryggan och ger sig ut på den gungande fjärden är deras hjärnor fortfarande inställda på att vara på land. Men männens tre informationssystem syn, balansorgan, känsel signalerar tydligt att det gungar ordentligt.

Både Per och Henrik har seglat tidigare och efter bara ett litet tag har deras referensbild från tidigare seglatser aktiverats. Deras hjärnor förväntar sig nu att det ska gunga och det matchar den inkommande balansbilden på fjärden.

Efter sex timmar har de seglat klart och

styr in mot hamnen igen. När Per sätter ned fötterna på bryggan är hans förväntade balansreferensbild fortfarande inställd på att vara på sjön. Eftersom Pers hjärna förväntar sig att det ska gunga trots att inkommande balanssignaler meddelar att det inte gungar, uppkommer en yrselkonflikt. Symtomen är en diffus och gungande ostadighetskänsla ungefär som om han var kvar ute på fjärden fastän han nu går på fast mark.

MDD uppstår alltså i samband med landstigning när balansreferensbilden »att vara på gungande båt« kärvar och inte genast byts ut mot referensbilden »att vara på land«. Pers hjärna har helt enkelt en fördröjd uppfattning om att han nu är tillbaka på torra land. Det blir en dålig landstigning för Per.

Efter några timmar har den diffusa och

gungande känslan försvunnit igen. Sjöreferensbilden har åter bytts ut till Pers ordinarie landreferensbild. Yrselkonflikten har därmed hävts. Pers hjärna upplever åter det som den förväntar sig.

Många seglare vittnar om denna vanliga upplevelse efter genomförda landstigningar. För många tycks de dåliga landstigningarna uppträda allt oftare på försäsongen innan man vant sig vid att vistas både på land och på sjön. Detta kan tala för att snabbheten i den enhet som sköter våra balansreferensbilder kan tränas i att snabbare välja och ta fram »rätt« förväntad referensbalansbild i samband med att vi byter rörelsemiljöer.

TEXT: *Christian Geisler*, yrseexpert/läkare på Sabbatsbergs sjukhus

# Nynäshamn i söder

Det sägs att Nynäshamn har landets bästa vågsurfing



**NYNÄSHAMN**  
FRIHET ATT  
UTVECKLAS

**ADRENALINFYLLT  
ELLER AVKOPPLING**  
i Stockholms södra skärgård

 Nynäshamns Turistbyrå  
08-520 737 00 [www.visitnynashamn.se](http://www.visitnynashamn.se)

**Restaurang Kroken**



En skärgårdsrestaurang  
i rustik marin stil  
med gästhamnen och hamninloppet  
som närmaste granne

Fiskehamnen  Nynäshamn

[info@restaurangkroken.se](mailto:info@restaurangkroken.se) [www.restaurangkroken.se](http://www.restaurangkroken.se)

För bordsbeställning Tel. 08-520 155 20 Välkomna!



**Skärgårds  
hotellet**  
NYNÄSHAMN

Kaptensgatan 2  
149 31 Nynäshamn  
Tel: 08-520 111 20  
[www.skargardshotellet.com](http://www.skargardshotellet.com)



RÖKT FISK  
FÄRSK FISK  
SKALDJUR  
DELIKATESSER  
EGNA  
INLÄGGNINGAR  
CATERING  
UTESERVERING

**NYNÄS  
RÖKERI**  
FISKEHAMNEN • NYNÄSHAMN  
08-520 100 23 • [www.nynasrokeri.se](http://www.nynasrokeri.se)

Välkommen till: *Sjöbloms Öja Bod*



KONFERENSER  
MIDDAGAR  
BRÖLLOP  
FESTER  
BED & BREAKFAST  
LUNCHER OCH  
LUNCHKORGAR

Info och bokning: Tel 08-520 341 11, 070-531 90 80  
Se även vår hemsida: <http://www.landsort.nu>



## Nya krögare i skärgården

Det rör på sig i krogbranschen. På Fejan i norra skärgården har en före detta tjocköbo *David Mattsson* och hans sambo *Malin Jönsson* tagit över. Kul med en lokal krögare. Han har mamma i Simpnäs och pappa i Gräddö.

På Skansholmens Sjörog & Brännvinsbränneri på Mörkö i södra skärgården är skärgårdsbrännare *Thomas Linder* och *Pia Hjalmarsson* nya krögare. De har värvat stjärnkocken *Marc Enderborg* som gjort karriär utomlands på fina Michelin-krogar.



DAVID MATTSSON OCH MALIN JÖNSSON

FOTO: EVA CRANZ

Skärmarö Sjörog på Värmdö drivs i sommar av *Olle Tejle* och *Hugo Olofsson* som kommer från krogvärlden i Stockholm, Blue Moon Bar och Ladies Night. Tejle/Olofsson sköter även krogen på Skärmarö Gård och arrangerar event.

Nya krögare på Svartsö Krog i mellersta skärgården är *Rolf Löf* och *Niclas Lewenhagen* från Willy Ohlsson Eft AB i Östermalms Saluhall. *Sara Ruotsalainen* är ny tillförordnad restaurangchef på Fazer Café & Restaurang i Nacka Strand. På Åland vid Eckerö golfbana har krögarna *Ria Orala* och *Henrik Sjöblom* tagit över det anrika Restaurant Rusell. / JE

## Vykort från Värmdö

En vykortsserie att bli kär i Lars-Åke Bäckdahl har gjort en riktigt vacker vykortsresa. Den går från Stockholm ut till Djurö och Stavnäs i boken »Kära hälsningar 112 vykort från Värmdö med omnejd«. Läsaren får kunskap om hur det var på bryggor och båtar i början av 1900-talet. Vykorten lyfts fram av den snygga layouten där varje kort får en egen sida med intressanta faktatexter.

I Sverige rädde rena vykortssjukan 1904. Då skickades 48,6 miljoner(!) kort. Många skrevs på ångbåtarna och postades ombord. Lars-Åke har fått god hjälp av vykortssamlaren Freddy Weiss som bidragit med 82 motiv. Jag är ingen Värmdöbo men blev förälskad i boken tack vare alla fina skärgårdsmotiv.

Däremot jag tror boken skulle få fler köpare med en annan vykortsbild på omslaget. Till exempel den på färjan vid Skurubron som gjorde det möjligt för högreålderspersoner att bosätta sig på Värmdö. Det var innan flottbrons tillkomst 1832. Dagens brodel byggdes 1953-57 och har en höjd av 32 meter.

Gör som Lars-Åke uppmanar i sin inledning. Strunta för en stund i alla sms och all e-post. Skicka ett vykort i sommar. Säkert blir någon mycket gladare av det. Och det underlättar för framtida samlare som vill göra en bok. /ROINE KARLSSON

**FÖRFATTARE:** Lars Åke Bäckdahl  
**FÖRLAG:** Jordfräs International Book Factory  
**ANTAL SIDOR:** 120  
**CIRKAPRIS:** 280 kr  
**ISBN:** 978-91-976386-1-6



## Bo och Bada

I boken »Bo och Bada i Stockholms skärgård« har författare Maria Thulin och fotograf Charlotte Gawell besökt tjugo badplatser med övernattningsmöjligheter i skärgården. Från badorten Öregrund i norr till ön Oaxen i söder. Gemensamt för dem alla är att det går att få sig en njutbar måltid förutom att bo och bada gott. Varje ort har spännande skrönor och intressant historia att förmedla. Varje kapitel har kontaktuppgifter till ställen där man kan bo, äta, handla och information om hur man reser dit. Alla dessa smultronställen där man gärna tar sig ett dopp i havet skildras med vackra bilder. En av dem visar de strandfynd som jag och min man har hittat på Lidö. En härlig bok att bläddra i och trevlig present att ge bort. Lite badsugen blir man allt. /JE

**FÖRFATTARE:** Maria Thulin  
**FOTOGRAF:** Charlotte Gawell  
**FÖRLAG:** Bokförlaget Arena  
**ANTAL SIDOR:** 200  
**CIRKAPRIS:** 297 kr  
**ISBN:** 978-91-7843-253-0



## Nya naturreservat: Nättarö, Rånö, Ålö

Den 30 maj invigdes tre nya naturreservat på Skärgårdsstiftelsens öar Nättarö, Rånö och Ålö i södra skärgården. Därmed har alla stiftelsens ägor cirka 15 % av Stockholms skärgård blivit klassat som naturreservat.

– De tre öarna har stora värden för friluftsliv och rekreation. Dessutom finns här ytterst intressanta naturvärden, från rika fågelkolonier och strandmiljöer till urgamla skogar och kulturhistoriskt intressanta miljöer, säger *Ulf Birgersson* miljöhandläggare på Länsstyrelsen. /JE



# Seapax

Supplied by [arosmarin.se](http://arosmarin.se)

WEBSHOP & GÄSTHAMNEN VAXHOLM  
[www.seapax.se](http://www.seapax.se) • tfn 08-562 158 70



Sjösäkerhet • Marina • Artiklar • Utbildning

# Blommor och grönt

Växplats  Nybyn

Växplats Nybyn, Rimbo  
tel 0175-606 44  
www.vaxtplatsnybyn.com

Furusunds  
Handelsträdgård

Furusunds Hadelsträdgård  
Furusund  
tel 0176-803 90

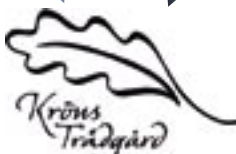

Kröns  
Trädgård  
Kröns, Älmsta  
tel 0176-510 41  
www.kronstradgard.se

ÅKERSBERGA  
Växtförsäljning

Åkersberga Växtförsäljning  
Åkersberga  
tel 08-540 625 00

Blomsterbutik i Norrtälje hamn - www.frugron.se  
mån-fre 9.30-18.00 - lö-r 9.00-13.00 - 0176222 30 35

Fru Grön

Fru Grön, Norrtälje hamn  
tel 0176-22 30 35  
www.frugron.se

Matildas  
Trädgård

Matildas Trädgård,  
Bergshamra Norrtälje  
tel 0176-26 27 20  
www.matildastradgard.se

Blomstergården  
ÅBERGS HTRG

Blomstergården, Norrtälje  
tel 0176-102 93  
www.abergs-htrg.se



## Senaste nytt och oviktigt vetande

### Döp Viking Lines nya färja

Viking Line efterlyser namnförslag på sin nya färja som nästa sommar ska gå rutten Kapellskär-Mariehamn. Båten som går under arbetsnamnet Viking ADCO byggs nu på ett varv i Spanien. Allmänheten har varit med och skraddarsytt det snabba miljövänliga fartyget. En idéävling gav 3 800 förslag till hur färjan kan utformas enligt passagerares önskemål. Nu utlyses en ny tävling där allmänheten kan komma med namnförslag. Den pågår till den 31 juli och sker på rederiets webbplats [www.vikingline.se](http://www.vikingline.se). Vinnaren får en inbjudan till färjans jungfrutur och en kryssning för fyra personer inklusive mat och dryck och en hotellnatt. /JE



### Skärgårdskött med smakprofil och etikett

Sugen på välhängt, mörkt kött? Håll då utkik i köttdisken efter symbolen Ö-Märkt tryckt på en vacker skärgårdsbild från *Jeppe Wikströms* kamera. Välsmakande kött från frigående djur som håller skärgården betad och vacker – vore inte det något att lägga på grillen?

/TORBJÖRN WILEEN



### Kåt på att grilla och bada bastu?

Väsby Gård på Ljusterö har nyligen låtit bygga en flotte med två kåtor. En att grilla kött eller fisk i och den andra till att grilla sig själv med bastubad. Då flotten flyter på sjön är det nära att ta ett dopp om värmen känns olidlig. Bastufloftar är populärt på konferensanläggningar idag men att bygga flotte med kåtor på är ett nytt grepp. Ett norrländskt och särskilt för utländska turister exotiskt inslag. På gården finns också en vedeldad badtunna för de som vill ha lite varmare temperatur i vattnet. Mer information finns på [www.vasbygard.com](http://www.vasbygard.com) /JE

## SPECIALIST SJÖLÄGEN

### VI FÖRMEDLAR FASTIGHETER FRÅN ARHOLMA I NORR TILL TROSA I SÖDER

För en lyckad försäljning, vänd er till en riktig skärgårdsmäklare med mer än 25 års erfarenhet av framgångsrik försäljning av fastigheter i skärgården

**Kjell Johansson**  
— FASTIGHETSBYRÅ —

08-641 10 00  
[www.kjfast.se](http://www.kjfast.se)

# FEJAN

Skärgårdskrog, konferens & vandrarhem

0176 430 42 • info@fejan  
www.fejan.se

konst café presentbutik

Galleri Näset

0176 - 421 66, 470 54  
www.nasetkungsgarden.se

# Välkommen till RÅDMANSÖ öster om Norrtälje

Present & Gårdsbutik



Sväng av vid mjölkpallen på  
E18 efter Södersviksavfarten  
0176-428 06 **Välkomna!**

**ICA** Gräddor  
**Skärgårdshandel**  
Välorterad ICA-butik med eget Café  
**espresso**  
FÖRÄLLER  
ATG & Svenska Spel • Photos med Svensk Interiör  
Ombud för Synskolans • Vårskolning • Café/Café  
Butik: 0176-400 12 • Café: 0176-400 11

Mauds  
HEMSLÖJD

Refsnäs Tel: 0176-403 92 eller 070-547 19 36

DIN BYGGHANDEL!  
**RäfsnäsSåg AB**

Telefon 0176-402 65, 406 22  
info@rafsnassag.se  
www.rafsnassag.se

**STJÄRNVRETEN**  
*Fajl och Stal för Ständigt*

Bed & Breakfast, öppet året om  
Caféet, sommaröppet

www.stjarnvreten.se  
0176-146 83 070-333 93 39

**LIDÖ  
VÅRDSHUS**

Konferens & Logi 0176-40499  
Restaurang & Bar 0176-40498  
info@lidovardshus.se  
www.lidovardshus.se

**FRÖTUNA TAXI & BUSS AB**  
*Vi kör dig lungt  
och säkert*

**ABONNERING AV BUSSAR**  
Telefon 0176-26 90 65  
www.frotunataxiobuss.se

**ALLT FÖR BÅTEN**

**MERCURY** VOLVO PENTA  
**GRÄDDÖ** MARINA  
9176 499 30

WWW.GRADDOMARINA.SE

**M-SHOP**  
Butik för hem & skärgårdsmiljö

0176-22 02 40  
Kör E18 mot Kapellskär  
Mitt emot Vreta handel, tag av  
mot Furusund

**KAFÉ  
KVARNUDDEN**

Glass  
Kaffebröd  
Smörgåsar  
Smårätter

Gräddö tel 0176-400 50 Välkomna!

**KAPELLSKÄR**  
Porten mot nordöstra Europa

www.stockholmshamnar.se

Fritidsbyn  
**KAPELLSKÄRET**

Vandrarhem STF Camping SCR  
Gästhamn Aktiviteter  
Tel 070-800838

**kajak&uteliv**

www.kajak-uteliv.com

*Bröllop & Fest*

Rådmansö Bygdegård  
0176-406 09  
www.radmanso-bygdegard.se

**Gräddö bryggcafé**

**ÖPPET VARJE DAG  
HELA SOMMAREN KL 9-18  
070 318 84 67**

# Ingår.



Mik. Foto/Ena Arkivall

435 mekaniker och 650 assistansbåtar ett telefonsamtal bort. Som medlem i Sjöassistans får du snabb hjälp vid motorkrängel eller andra problem. Dessutom kan du kontakta oss dygnet runt om någon blir sjuk eller om du undrar var närmaste lediga gästhamn finns. Du kan också teckna vår förmånliga båtförsäkring. Ett paket med allt du behöver för ett skönt båtliv, med andra ord.

Ring 020-98 90 00 dygnet runt eller besök [www.sjoassistans.se](http://www.sjoassistans.se)



Roslagens Sparbank



## Välkommen till din bank i Roslagen!

Vi har kontor i Norrtälje (centrum och Grind), Rimbo, Hallstavik och i Älmsta.

Våra räntor och villkor överträffar de flesta storbankers. Välkommen in och ta del av våra erbjudanden!

- Telefonbanken 0176-770 00
- [roslagenssparbank.se](http://roslagenssparbank.se)

Mijöcertifierad enligt ISO 14001



# Välkommen till Svartsö!



*Svartsö Herrgårdspensionat*

## Klassisk skärgårdsmat!

Lena och Marianne hälsar  
alla hjärtligt välkomna!  
Ring och boka.

Telefon 08-542 470 17

[www.svartsoherrgardspensionat.se](http://www.svartsoherrgardspensionat.se)



## Boka cykelpaket!

Svartsö runt på cykel.  
I paketet ingår cykel,  
picknick, middag, övernattnig,  
frukost och lunch.

Telefon 08-542 470 17



Vi har öppet året runt!

Välkomna önskar  
Sozy, Matte och Lena  
med personal.



Telefon 08-542 47 325  
[www.svartsolanthandel.se](http://www.svartsolanthandel.se)



Hjärtligt välkomna

till Svartsö Krog som nu  
drivs i Willy Ohlsson Eftr:s anda,  
med all vår redan kända  
kunskap och service.

Longitud: 59 26,8 N. Latitud: 18°, 40,4° E.



Telefon 08-542 472 55  
[info@willyohlsson.se](mailto:info@willyohlsson.se)



Vi stödjer Skärgårdshandlarna



**SKÄRGÅRDEN**  
FRÅN GRISSELHAMN TILL LANDSÖRT



Välkommen till oss!

En tur i skärgården kräver inga förberedelser.  
Skärgårdens handelsbodar har allt du behöver.  
Livsmedel, färsk fisk, nybakat bröd, skärgårdsslötj  
och ofta lokalt odlade grönsaker.

Många av oss har bensin och gasol, är ombud för  
apotek och systembolag och hyr även ut cyklar,  
kanoter eller rum.

Ring oss gärna för sortiment och beställningar.  
Läs mer på [skargardshandlarna.com](http://skargardshandlarna.com)

En bra affär!



- [www.skargardshandlarna.com](http://www.skargardshandlarna.com)
- 1. Adolfska Handel 0176-560 12
  - 2. Ö-Butiken Tjockå 0176-431 80
  - 3. Rödligaboden 0176-870 60
  - 4. Hasarö Handel 08-542 450 20
  - 5. Ingmarsö Livs 08-542 460 20
  - 6. Finhamns Sommarbutik 08-542 462 07
  - 7. Svartsö Lanthandel 08-542 473 25
  - 8. Coop Långvik Möja 08-571 612 00
  - 9. Grinda Lanthandel 08-542 494 91
  - 10. Länsmacken Livs 08-542 473 21
  - 11. Coop Berg Möja 08-571 612 00
  - 12. Norra Stavsudda Handel 08-571 650 78
  - 13. Westerbergs Livs Sandhamn 08-571 530 19
  - 14. Runmarö Mat 08-571 527 00
  - 15. Gans Livs Nämndö 08-571 560 17
  - 16. Kymnäs Service 08-501 542 05
  - 17. O.Sjöbergs Skärgårdshandel Orsö 08-501 560 14
  - 18. Utö Livs 08-501 570 05
  - 19. Rånö Butiken 08-501 571 22
  - 20. Nättarö Handelsbod 08-520 400 15

# Din SkärgårdsGuide

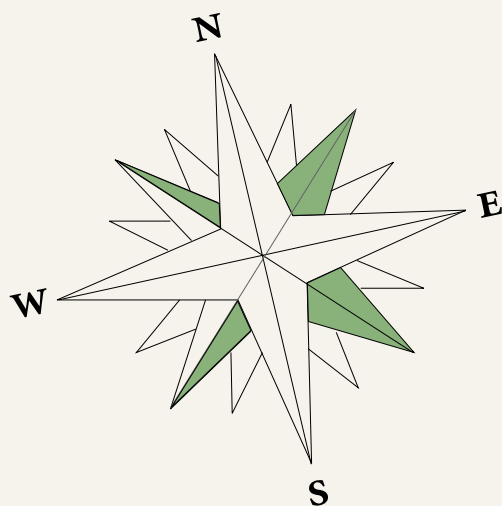

# Med känsla för skärgården

Det aktiva skärgårdslivet har börjat. Ljumma vindar, fräscha vidder och långa dagar.

Precis som du, älskar vi på Bjurfors Skärgård att vara här. Vi känner de flesta vikar. Vi färdas med egen båt (och har fartygsbefäl klass 8). Vi lever i skärgården den mesta tiden av året och kan det mesta om skärgårdslivet.

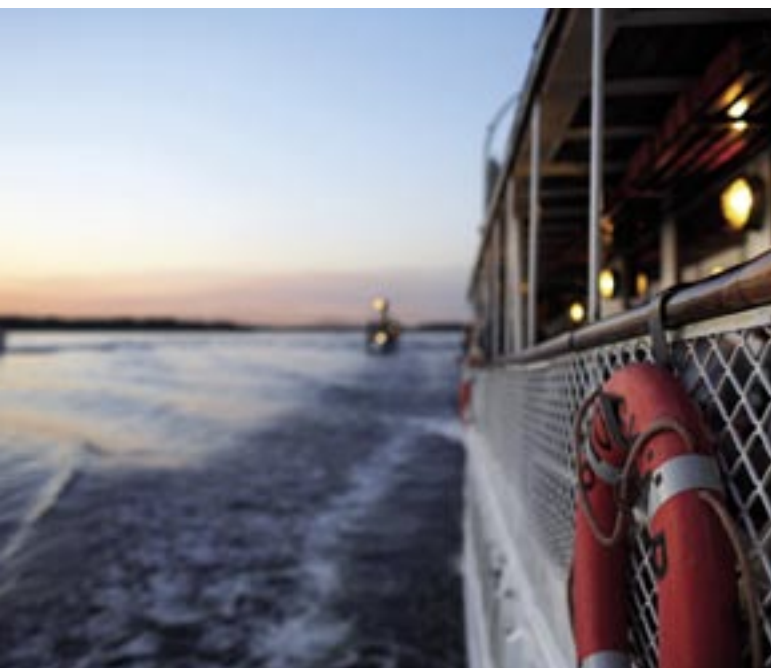

Bjurfors Skärgård täcker skärgårdskusten från Arholma till Landsort.

Vi har många skärgårds- och sjöställen, små som stora. Ring någon av oss för att höra det senaste!

Joachim Söderberg  
Tommy Hallström  
Tor-Ingemar Ehn  
Staffan Westerberg



**BJURFORS**

Engagemang i minsta detalj

Bokning pågår!  
Över 335 anmälningar redan!



# Utsikt från ditt fönster...

Väddö KanalStad –  
Stockholms vackraste bostadsrätts-läge!

Vill du bo nära service och kommunikationer?

Vill du bo smakfullt och miljövänligt?

Vill du ha utsikt över Väddö Kanal, strand-  
ängarna, fären och alla båtarna?

Vill du njuta av en helt ny lägenhet, anpassad  
till era behov?

Vill du kunna välja var ni vill bo? Nära himlen  
eller nära marken?

Om du vill bara hälften av allt detta, börjar det  
bli bråttom! Bokningarna fortsätter i god fart...

De andra väntar inte!

I Väddö KanalStad etapp 1 kommer det att byggas 151 bostadsrättslägenheter. De allra flesta med utsikt över kanalen. Dessutom planeras butiker och kontor, perfekt om du vill flytta med dig företaget!

Här finns också flera hus där lägenheterna omfattar hela våningsplanet med balkonger åt alla håll – villaboende i lägenhet!

Närhet till service, närhet till storstaden (SL-kort), nära till landet.

Ett stadsliknande boende i hjärtat av kanske det mest genuina Roslagen har att erbjuda – Väddöbygden.

Från den planerade hamnen når du vackra arkipelager eller öppet hav. Eller till marinarestaurangen 500 meter bort...

Båtplats finns att hyra till samtliga lägenheter! Byggstart är beräknad till vintern 2008/2009.

Hög tid att anmäla ditt intresse för ett härligt boende vid vattnet. Ring, maila eller kom förbi!



Bilden visar höghusen, hus 4 och hus 5

# CREDENTIA

Mer information finns på [www.credentia.se](http://www.credentia.se)

*Vi säljer lägenheterna i Väddö KanalStad i egen regi.*

Post: Credentia AB, Box 24, 760 40 Väddö  
Besöksadress: Elmsta Udde 2, Älmsta  
Tfn: 0176-774 00  
Fax: 0176-523 88  
e-post: [info@credentia.se](mailto:info@credentia.se)  
hemsida: [www.credentia.se](http://www.credentia.se)

Väddö KanalStad byggs av Credentia AB, en lokal företagsgrupp baserad i Elmsta. Vi arbetar med fastighetsförvaltning och

nyproduktion av bostäder och industrilokaler.

Huvudkontoret ligger i gamla "Kanalvillan" i Elmsta – fd kanalinspek-

törens kontor och residens – alldeles vid bron över Väddö Kanal.

Välkommen på ett besök!